

Víceúčelové vozy s vkládacím rotorem
JUMBO 7000, 8000

 **PÖTTINGER**

Dva kroky napřed



Dva kroky napřed



S novým JUMBO jste vždy o dva kroky napřed.

JUMBO je vůz, který září maximální výkonností, vysokou účinností, vynikající provozní jistotou a nejlepším komfortem.

Odvádí práci, která je zábavná a zajišťuje vysokou návratnost. Nová řada vás bezpečně provede sklizňovou sezónou a je ideálním strojem pro přepravu nejrůznějších druhů materiálu i mimo hlavní sezónu.

Obsah

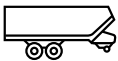
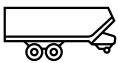
	Čisté krmivo krok za krokem	4-5
	Účinnost a výkonnost	6-17
	Nejvyšší kvalita krmiva	18-37
	Provozní jistota	38-47
	Hospodárnost	48-51
	Komfort a jistota	52-57
	JUMBO řady 7000	58-61
	JUMBO řady 8000	62-65
	Digitální zemědělská technika	66-69
	Inteligentní ovládání, terminál ISOBUS	66-67
	Agrirouter	68-69
	Výbava na přání	70-71
	Technické údaje	72-73

Veškeré informace o technických údajích, rozměrech, hmotnostech, výkonnostech atd. i nákresy jsou přibližné a nezávazné.

Zde uvedené stroje nejsou specifické pro jednotlivé země a mohou obsahovat i nestandardní výbavu nebo nemusí být dostupné ve všech regionech.

Váš obchodní partner PÖTTINGER Vás bude informovat.

Nejlepší kvalita krmiva



Základ Vašeho úspěchu

Ať už jste zemědělec nebo podnik služeb - nejlepší krmivo se vždy vyplatí.

Nová řada JUMBO je naší jasnou odpovědí na dlouhodobou věrnost zákazníků.

Kvalita krmiva se nevytváří pouze při zakládání a udržování porostu. Základním požadavkem hospodáře je sklizeň zdravého, vysokoenergetického a vyváženého krmiva. Rozhodující je také čas sklizně.

Jakmile je tráva posečena, začne prodýchávat energii. Čím déle leží, tím méně energie krmivo následně obsahuje.

Cílem je krátké období sklizně a optimální obsah sušiny k dosažení nejvyšší kvality píce.

Pokud je materiál příliš zavadlý, nedojde k optimálnímu procesu konzervace.

Když je materiál příliš suchý, nevytlačíme vzduch ve žlabu; pokud je příliš mokrá, ztrácí se fermentační šťávou mnoho energie.

Pracovní komfort

Jako podnik služeb byste měli znát svého zákazníka a sklídit senáž v krátké době a v nejlepší kvalitě.

Tyto základní požadavky jsou základem pro oboustranně výhodnou a dlouhodobou spolupráci.

Ekonomický úspěch farmáře je založený na kvalitě krmiva, které jste sklídili. Pokud zemědělec kvůli špatné kvalitě píce nemůže plně využít užitkový potenciál svého stáda, existuje riziko ztráty objednávek a na tuto práci si najme jiný podnik služeb.

Dostatečný důvod udělat hned od začátku všechno možné, abyste svým zákazníkům udělali radost.

Nejlepším základem je filozofie PÖTTINGER, která představuje dokonalé kopírování půdních nerovností a minimalizuje podíl nečistot při sklizni.

Naše filozofie je postavená také na šetrné manipulaci s píčí a to při dosažení maximální výkonnosti. To je dvojnásobně důležité, protože doba sklizně je krátká a vy musíte jet k dalšímu zákazníkovi.



S výhledem do budoucnosti

Jako zemědělec víte: Kvalitní krmivo pozitivně ovlivňuje celkový zdravotní stav skotu.

Více mléka s vysokými složkami zajišťuje větší hospodářský výsledek. Stravitelnost, vůně a chuť dodaného krmiva rozhodují o tom, zda vaše zvířata konzumují základní krmivo ve velkém množství nebo ne.

Dojnice s vysokou užitkovostí vyžadují velmi kvalitní krmivo s optimální strukturou. Takové krmení zvířata ráda spotřebovávají v dostatečném množství. Kvalitní krmivo rovněž pozitivně ovlivňuje celkový zdravotní stav skotu a bachor je vhodně připravený krmivo využít co nejlépe. Vyšší kvalita základního krmiva také snižuje potřebné množství koncentrovaného krmiva a podporuje zdraví zvířat, což snižuje Vaše celkové náklady na chov. Zdravé krávy dosahují lepší plodnosti, delšího produkčního života a kvalitní užitkovosti.

Čisté a kvalitní základní krmivo je podstatou pro zdravotní stav produkčního skotu i vysoký a pravidelný příjem podniku.

Nekrmte svá zvířata nečistotami!

"Vysoký obsah popelovin brání v mnoha ohledech ekonomické výrobě mléka. Pokud jsou krávy v dobrém zdravotním stavu a jsou plodné, je pro dosažení vysoké dojivosti potřebná nejlepší základní krmná dávka. Krmivo musí být co nejvíce zbaveno zeminy a písku. Tyto nečistoty, které jsou v analýze krmiva identifikovány jako „surové popeloviny“, vedou k nežádoucím vedlejším účinkům. Funkčnost trávicího traktu skotu se zhoršuje. Kolostridia mění proces senážování nežádoucím způsobem. Naší motivací je zdraví, plodnost a užitkovost dojnic!"

Dipl-TA Dr. Michael Neumayer

Veterinář

Neukirchen am Großvenediger | Rakousko

Účinnost a výkonnost



Efektivní a účinný

Nová řada JUMBO kombinuje základní výkonnostní vlastnosti při sklizni a přepravě píce v jednom stroji. Bezkonkurenční je čistý sběr, vysoká provozní spolehlivost, flexibilita, objem nástavby, přesná kvalita řezu a vysoká výkonnost samosběracího vozu.

Kombinace těchto vlastností znamená, že JUMBO je rozhodně o dva kroky napřed.

Náročné požadavky praktiků na moderní vysoce výkonný vůz jsme začlenili do třetí generace JUMBO. JUMBO otevírá novou výkonnostní třídu.

Jedná se o první samosběrací vůz, který pracuje s výkonem traktoru až 500 koní a s řadou technických inovací činí sklizeň mnohem efektivnější.

Nekompromisně silný

Nový vůz JUMBO byl navržen tak, aby splňoval mj. požadavek na maximální průchodnost.

Významného zvýšení výkonu ve srovnání s předchůdci je dosaženo použitím nového hnacího ústrojí.

Inovativní systém s řemenovým pohonem a úhlovým / planetovým převodem k rotoru zajišťuje maximální přenos síly s extrémně plynulým chodem.

Vše pod kontrolou

Řízený přenos zatížení

Díky jemnému rozběhu lze rotor a rozdružovací válce zapínat a vypínat i při zatížení. Tlumič účinek řemenů chrání jednotlivé součásti pohonu a zajišťuje dlouhou životnost. Měření zatěžovacího momentu vás informuje o aktuálním zatížení rotoru.



Kontrolovaný sběr

Standardní šířka sběru řízeného sběrače je 2 300 mm. Tím je zajištěn rychlý a čistý sběr píce i při nepravidelných nebo zvláště širokých řádcích.

Nový hydraulicky nastavitelný pohon sběrače automaticky upravuje otáčky v závislosti na rychlosti pojezdu.

JUMBO zajišťuje vysokou úroveň pracovního komfortu a čistou bezztrátovou sklizeň.

Skvělý výkon při plnění a vyprazdňování

„Od roku 2002 jsme prošli vývojem, od JUMBO 7200 po JUMBO 10010 L COMBILINE. Ten již fungoval velmi dobře, ale nové JUMBO je něco jiného. Není srovnatelné a je to revoluce.“

Oceňujeme zejména funkčnost a přesnost automatiky plnění s inteligentní čelní stěnou. Ani vykládka již nemůže být srovnávána s předchůdcem. S novým JUMBO je mnohem rychlejší a nikdy nezůstanou zbytky v ložném prostoru.“

Adrien Malgonne

Podnik služeb

Region Pays de Loire | Francie

Účinnost a výkonnost



- 1 Řemenový pohon s úhlovým / planetovým převodem.
- 2 Vkládací agregát.
- 3 Podlahový dopravník.
- 4 Pohyblivá přední stěna.
- 5 Dávkovací a rozdružovací válce.



Nová úroveň výkonu

Nové JUMBO řady 7000 jsme navrhli pro maximální výkonnost a efektivnost. Všechny hlavní komponenty byly kompletně přepracované a koncipované pro agregaci s traktorem s výkonem až 500 koní.

Řízený sběrač s výkyvným uložením

Sedmiřadý výkyvný aktivní sběrač s hydraulickým pohonem zajišťuje při pracovní šířce 2300 mm podle DIN rychlý a čistý sběr. Rychlost sběrače lze individuálně nastavit mezi 75 a 125 otáčkami za minutu.

Řemenový pohon s úhlovým / planetovým převodem

Moderní a inovativní koncepce pohonu pro agregaci s traktory s maximálním výkonem 500 koní. Točivý moment je nastavitelný podle potřeby.

Vkládací agregát

Maximální výkon díky rozšířenému dopravnímu kanálu a velkému rotoru o průměru 850 mm.

Podlahový dopravník

Dva dvoustupňové hydromotory a zesílený dopravník zajišťují maximální rychlost vyprazdňování.

Pohyblivá přední stěna

Přední stěna maximalizuje objem ložného prostoru a zajišťuje vysoké užitečné zatížení díky volitelné inteligentní strategii nakládání a vyprazdňování.

Dávkování

Pohon dávkovacích a rozdrůzovacích válců je koncipovaný na výkon 210 kW. Hnací ústrojí s postupným náběhem chrání jednotlivé komponenty pohonu. Válce s novým tvarem zajišťují i při vysoké kompresi optimální rozdrůzení a rychlé vyprazdňování.

Účinnost a výkonnost



Přehodnocený koncept pohonu

Inovativní a jedinečný koncept pohonu byl navržen pro traktory s výkonem od 200 do 500 koní. JUMBO tak může být provozované s širokou škálou traktorů.

Pohon se skládá z oboustranného širokouhlého kloubového hřídele bez spojky a řemenů Powerband. Výkon pro pohon rotoru optimálně přenáší úhlová planetová převodovka.

Pohon řemeny zajišťuje plynulý přenos energie za všech provozních podmínek. Konstrukce pohonu umožňuje plynulý chod a tlumicí účinek v měnicích se podmínkách nasazení. Nároky na údržbu a opotřebení jsou sniženy na minimum.

Speciální ochrana proti přetížení

Kardanový hřídel s integrovanou pojistkou proti přetížení je při použití s výkonnými traktory vystavený nejvyšším a nejnáročnějším zatížením.

Ohyb kloubového hřídele během provozu způsobuje torzní vibrace. Ty vedou k předčasné reakci pojistky proti přetížení a mají tak negativní dopad na přenos výkonu.

PÖTTINGER se proto rozhodl integrovat pojistku do pevné polohy přímo před úhlovou převodovku.

Všechny komponenty pohonu jsou optimálně chráněné před nadbytečným zatížením a zablokovaním, které má vliv na životnost.

Sklizeň v zatáčkách i nepravidelných řádků, aniž by došlo ke snížení pracovní rychlosti nebo ztrátám. To zvyšuje účinnost i při enormním nasazení.



Perfektně sladěné

Aby bylo možné JUMBO dokonale přizpůsobit sklizni a výkonu traktoru, sleduje čep neustále točivý moment v hnacím ústrojí.

Když dosáhne nastavené maximální hodnoty, aktivuje se podlahový dopravník. Tímto způsobem lze hutnění píce rotorem optimálně přizpůsobit stávající struktuře píce nebo dostupnému výkonu traktoru.

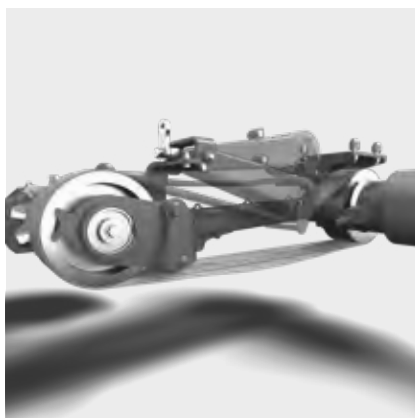

Powerband

Šestiřadý řemen je navržen pro dlouhou životnost a zajišťuje spolehlivý přenos síly.

Řemen vydrží i ty nejnáročnější požadavky a zajišťuje klidný chod za všech provozních podmínek.

Provozní hluk je snížen na minimum.

Tlumicí účinek pásu při změně podmínek sklizně (nepravidelný řádek, ...) má pozitivní vliv na výkonnost při sběru.

Powerband je bezúdržbový.

Jemný náběh

Řemenový pohon umožňuje, aby se rotor a zadní dávkovací válce zapínaly díky postupnému rozběhu i při plném zatížení.

Při vyprazdňování rozdrůzovacími a dávkovacími válci tak odpadá zpětný chod podlahového dopravníku, který uvolňoval válce při rozběhu. Řetězy s příčnickými podlahového dopravníku a pohon jsou chráněné před rázovým zatížením. To vede ke zvýšení provozní spolehlivosti a výraznému prodloužení životnosti všech komponentů.

Řemenový pohon JUMBO eliminuje využití konvenčního spojkového systému spojeného s opotřebením.

Kloubový hřídel bez spojky proti přetížení

Díky inovativní koncepci řemenového pohonu je spojka přímo na kardanovém hřídeli zbytečná.

Konvenční systémy ztrácejí až 20% točivého momentu v důsledku úhlového vychýlení a výsledných vibrací, zejména při zatáčení.

To znamená, že JUMBO může využít plný točivý moment 3 000 Nm u řady 7000 nebo 3 500 Nm u řady 8000 v jakýchkoli provozních podmínkách.

Účinnost a výkonnost

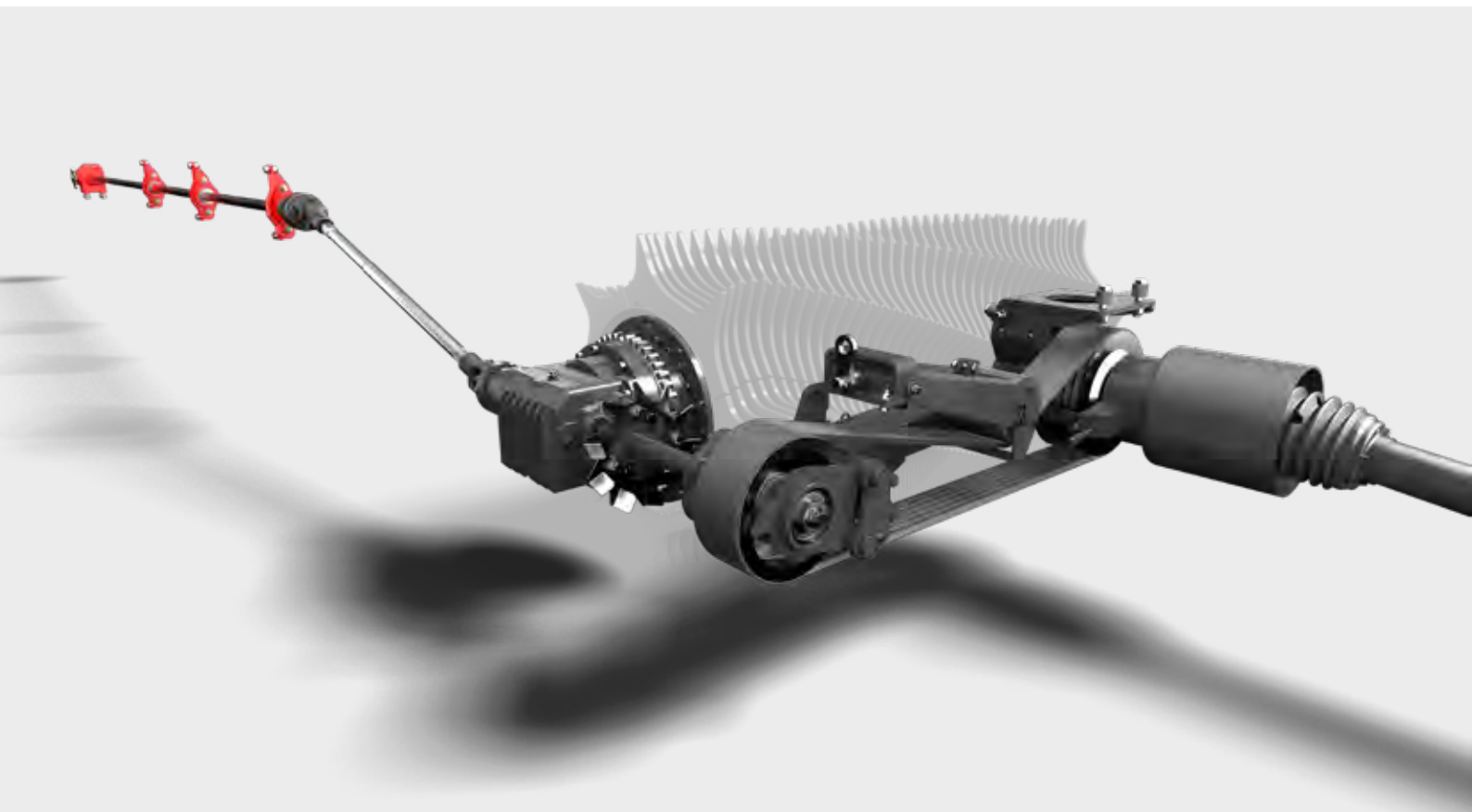

Klidná síla

Srdce řady JUMBO je navrženo pro téměř neomezený výkon traktoru. Rotor a jeho inovativní pohon zajišťují vysoký výkon, perfektní kvalitu řezu a maximální kompresi v ložném prostoru v případě potřeby.

Rotor spolehlivě plní několik funkcí – odebrání hmoty z prostoru sběrače, stlačení hmoty a její dopravu přes řezací ústrojí do ložného prostoru vozu.

Vkládací rotor s průměrem 850 mm s osmi řadami hvězdic uspořádaných do spirály garantuje plynulou dopravu přes řezací ústrojí s roztečí nožů 34 nebo 25 mm.

Aby byl pohon rotoru co nejlépe chráněný, a to i při vysokém zatížení, je rotor namontován přímo na rámu vozu.

Optimalizovaný tvar hvězdic v kombinaci s největší možnou plochou stěrek v ložném prostoru zajišťuje v případě potřeby kapacitu zhutnění přes 400 kg/m³.

Pohon

Rotor je poháněn úhlovým / planetovým převodem, který snižuje vysokou vstupní rychlost na optimální otáčky rotoru. JUMBO v provedení se zadními válci je navrženo s přímým pohonem s integrovaným řazením.

Pokud je aktivován pohon rozdrůžovacích a dávkovacích válců, spíná se bezúdržbová spojka, hnací řemen se plynule rozběhne a zahájí se proces vyprazdňování.

Jednotlivé součásti jsou chráněny a je zajištěna jejich dlouhá životnost.

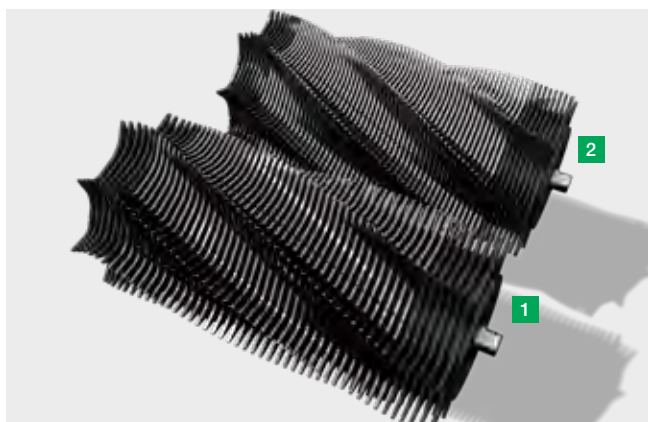

Vkládací rotor

75 procent šířky rotoru je osazené hvězdicemi z vysokopevnostní kalené oceli, což zajišťuje ještě větší odolnost proti opotřebení v podnicích s intenzivním využitím vozu. Tím je zajištěné prodloužení životnosti rotoru o 25 procent.

- 1** Rotor řady JUMBO 7000.
- 2** Rotor řady JUMBO 8000.

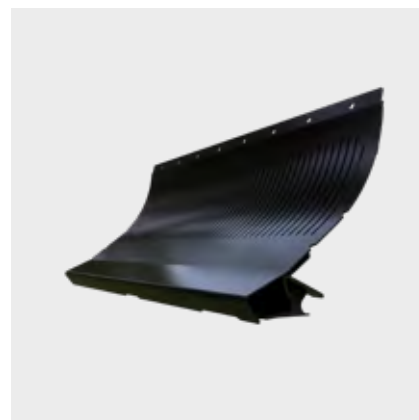

Stěrky

Zadní část každé stěrky ložného prostoru je široká 18 mm. Velká plocha stěrek v dopravním kanálu eliminuje zpětné zatížení píce z ložného prostoru na rotor.

Tak je sklizený materiál šetrně dopravovaný do ložného prostoru vozu a není opětovně vtahovaný do rotoru.

V případě potřeby lze dosáhnout nejvyšší úrovně komprese v ložném prostoru.

Tato vysoká zhutňovací schopnost snižuje nákladovost sklizně zejména při větších dojezdových vzdálenostech.

Pro dosažení dlouhé životnosti jsou stěrky vyrobené z otěruvzdorného materiálu Hardox.

Dopravní kanál

Dopravní kanál byl rozšířen o 100 mm a dosahuje ještě vyšší výkonnosti než jeho předchůdce.

Zajišťuje vysokou účinnost procesu řezání a umožňuje snížení délky řezanky na stranách válce než jiné nakládací systémy na trhu.

Dno dopravního kanálu

Dno kanálu JUMBO je vyrobené z jemnozrnné oceli odolné proti opotřebení. Tím je zajištěné enormní prodloužení životnosti.

Účinnost a výkonnost



Rychlé vyprázdnění

Díky vysoké rychlosti vyprazdňování je JUMBO účinným členem každého sklizňového řetězce. S rychlostí vykládky až 35 m/min se vyhnete prostojům a čekacím dobám na žlabu.

Efektivní vykládka

Rychlé vyprazdňování a rovnoměrný koberec s nízkým požadavkem následného vrstvení na žlabu - to je JUMBO.

Kapacita při vyprazdňování byla opět zvýšena až o 33 procent. S celkovým výkonem pohonu 210 kW zkracuje vůz čas vykládky pod 1 minutu.

Modely JUMBO s rozdrůžovacími a dávkovacími válci jsou nyní stejně rychlé jako modely s klasickou zadní stěnou.

Nový tvar rozdrůžovacích a dávkovacích válců pro rychlé vyprázdnění bez silových špiček. Spolehlivé rozdrůžení vysoce zhuštěné píce z ložného prostoru. To šetří potřebu příkonu a generuje maximální účinnost se sníženým opotřebením.

Pohon je integrovaný v úhlovém převodu a aktivuje se

napínací kladkou řemenu.

Mírný rozběh chrání nejen prvky pohonu rozdrůžovacích a dávkovacích válců, ale také podlahový dopravník. Eliminace rázového zatížení prodlužuje životnost.

Pokud je rychlost posuvu zvolena příliš vysoká, sníží podlahový dopravník automaticky svou rychlost.

Pokud by přesto došlo k přetížení, je pohon zadních válců při dávkování chráněn vačkovou spojkou.

Díky jemnému spouštění pohonu lze proces vykládky přerušit nebo zastavit, což znamená, že krmivo lze na žlabu vyprazdňovat dílčím způsobem.

Rovnoměrný koberec krmiva je základním požadavkem pro následné dokonalé utužení na žlabu.



Kónická nástavba

Ložná plocha JUMBO je kuželovitého tvaru. Dozadu se rozevívá o 25 mm na každou stranu, čímž se minimalizuje tření během vyprazdňování. Zatížení se rychleji uvolňuje a rychlost podlahového dopravníku lze dříve zvýšit. To zkracuje čas vykládky a tím i potřebný celkový čas otočky při sklizni vzdálených pozemků.



Snížený podlahový dopravník

Podlahový dopravník je v přední části vozu snížený o 250 mm. To snižuje požadovaný příkon při nakládce. Sloupec s vyšším posuvem také vytváří větší zhutnění a vůz zvyšuje maximální užitečnou hmotnost.

Na začátku nakládání se na přední stěně vytvoří kompaktní a rozměrově stabilní sloupec píce. Ten je pak podlahovým dopravníkem neustále posouvaný dozadu.

Vysokopevnostní ocelová podlaha vyrobená z deskových prvků tvoří robustní ložnou plochu s nejnižšími možnými hodnotami tření pro rychlé vyložení.

Ploché řetězy

Široké ploché článkové řetězy dimenzované na 13 t zajišťují vysokou stabilitu, maximální provozní bezpečnost a klidný chod. Příčnický podlahového dopravníku jsou dvakrát šroubované a jsou vedené vyměnitelnými lištami.

Díky vysokému přenosu síly a kompaktní konstrukci nachází nyní JUMBO široké uplatnění jak při klasické sklizni senáží, tak i při odvozu kukuřice od řezačky.

Pohon podlahového dopravníku

Dva vysoce výkonné hydromotory s integrovaným dvoustupňovým přepínáním jsou stranově uchycené k rámu vozu.

Patentovaný systém pohonu zajišťuje maximální využití možností hydraulických okruhů traktoru.

Účinnost a výkonnost



JUMBO

Standardně je JUMBO navrženo pro maximální užitečné zatížení. Bez dávkovacích válců lze ložný prostor plně využít a má tak o cca 2 m³ větší objem ve srovnání s JUMBO DB. Nižší vlastní hmotnost rovněž zvyšuje přípustné užitečné zatížení.

JUMBO bez zadních válců jsou vhodnější při vyprazdňování před žlabem. Zde mohou zabodovat nejvyšší kapacitou vykládky, protože rychle uvolňují cestu následným vrstvicím a utužovacím prostředkům.

Menší nároky na údržbu a nižší pořizovací náklady činí vozy atraktivními, pokud máte na žlabu k dispozici vysoce výkonnou techniku.

JUMBO DB s dávkovacími válci

DB znamená Discharge Beater a identifikuje vaše JUMBO jako vůz s dávkovacím pohonem vč. zadních válců. Tyto modely DB mají standardně dva dávkovací a rozdružovací válce.

Účinně uvolňují píci a při vyprazdňování zajišťují rovnoměrné dávkování. Uložený koberec lze následně snadno přerozdělit a zhutnit.

JUMBO DB je proto zvláště vhodné využít u průjezdných žlabů.

Robustní pohon dávkování lze použít i pro dřevní štěpku a maximalizuje tak využitelnost vozu po celý rok.



Výkonný pohon

Zadní dávkovací válce jsou poháněné hnacím ústrojím rotoru. Přepínání se provádí zapojením pohonu dávkovacích válců na průchozí pohon rotorové převodovky. Díky pozvolnému rozběhu přes řemen Powerband lze pohon dávkování přepínat i při plné zátěži. Hnací ústrojí je dimenzováno na 210 kW a jištěné vačkovou spojkou.



Šetrnější pohon

Díky jemnému rozběhu přes řemen Powerband lze dávkovací válce zapínat i při plném zatížení. To i bez nutnosti zpětného chodu podlahového dopravníku. Tím je urychlený proces vyprazdňování na žlabu a rovněž jsou chráněné všechny komponenty DB.

Robustní a velké řetězy zajišťují spolehlivý přenos síly až po horní dávkovací válec.

Každý hnací řetěz je trvale napínán kladkou. Garance optimálního přenosu zatížení a hladkého chodu.

Účinná konstrukce

Agresivní uspořádání hvězdic ve tvaru písmene V zajišťuje efektivní rozdrůžení předem ztuhlého materiálu z ložného prostoru. Načechráný materiál lze následně na žlabu snadněji přerozdělit a rovnoměrně ztuhnout. Dopravníkové lišty válců spojují jednotlivé frézovací hvězdice a zvyšují průchodnost.

Perfektní výsledek práce

Třetí rozdrůžovací a dávkovací válec je ve volitelné výbavě. Zvýšení účinnosti a rovnoměrnosti při vyprazdňování. Zajišťuje uvolnění veškerého nákladu a jeho rovnoměrné uložení na žlabu. Přerozdělování píce již většinou není nutné. To přináší úsporu času i PHM.

Nejvyšší kvalita řezanky



Nejvyšší kvalita řezanky

Dojnice s vysokou užitkovostí vyžadují velmi kvalitní krmivo s optimální strukturou.

Primárním cílem při vývoji JUMBO bylo dosažení čistého a šetrného sběru krmiva, rovnoměrného a krátkého řezu, vysoké výkonnosti a účinnosti.

Výsledkem je nový vůz s hydraulicky poháněným řízeným sběračem s možností příčného výkyvu s výkyvnými koly a přidavným zadním opěrným válečkem, novou koncepcí pohonu a novým rotorem s řezacím ústrojím a pohyblivou přední stěnou. Celý vývoj byl vedený s důrazem na důslednou implementaci požadavků našich zákazníků.

Dokonalá kvalita řezanky

Vedle vysoké důležitosti optimálního obsahu sušiny má délka řezanky významný vliv na kvalitu travní senáže. Kvalita krmiva s optimální strukturou jsou rozhodujícími faktory funkce trávicího traktu skotu.

Oba parametry vedou k rychlejšímu snížení hodnoty pH, což snižuje riziko nesprávné konzervace a má pozitivní vliv na stabilitu travní senáže. Sušina, řezanka a rovnoměrný koberec krmiva jsou základními požadavky pro následné dokonalé utužení píce na žlabu.

Řezanka 34 nebo 25 mm

Díky nosníku nožů s teoretickou délkou řezu 34 mm u řady 7000 nebo 25 mm u řady 8000 je JUMBO ideální volbou pro nejvyšší kvalitu krmiva.

Stlačená stébla píce nejsou trhána, nýbrž čistě rozřezána taženým řezem. Dlouhé nože řezou píci po celé délce ostří. Oboustranné vedení píce hvězdicemi válce přes nože pro kvalitní řez.



Čistý sběr

Prsty sběracího ústrojí jsou v začáteční fázi sběru ve směru jízdy. To zaručuje optimální ochranu porostu a nízký podíl surových popelovin. Nastavitelné otáčky sběrače eliminují také zbytečné opotřebení prstů.

Sloučení řízeného sběrače s plně pohyblivou kinematikou kopírování a sníženou vlastní hmotností vede k nejlepšímu a čistému sběru.

Podíl nečistot se tak může dostat na požadované mezní hodnoty 80-100 g/kg sušiny.

Snížení popelovin o 1% s výnosem sušiny 7 500 kg/ha umožňuje vyprodukovat o 300–350 litrů mléka více.

Zvýšení podílu popelovin o 1% odpovídá snížení energetické koncentrace píce o cca 0,1 MJ NEL/kg sušiny v případě travní senáže.

Naši zákazníci kladou velký důraz na krmivo nejvyšší kvality

„U samosběracích vozů přikládáme zvláštní důležitost kvalitě řezanky - přesně to nám nabízí nové JUMBO. Podle mého názoru je řízený sběrač s hydraulickým pohonem velmi dobrým řešením, protože otáčky lze regulovat v závislosti na pracovní rychlosti. Píce není dopravována podélně k nožům.“

K dobré kvalitě senáže přispívá i rychlost sklizně a využití ložného prostoru. Proto používáme optimalizovaný systém automatického nakládání, aby krmivo v ložném prostoru vozu nebylo stlačeno příliš silně nebo příliš málo.“

Jeff Reiff
Zemědělec & podnik služeb
Troisvierges | Lucembursko

Nejvyšší kvalita krmiva

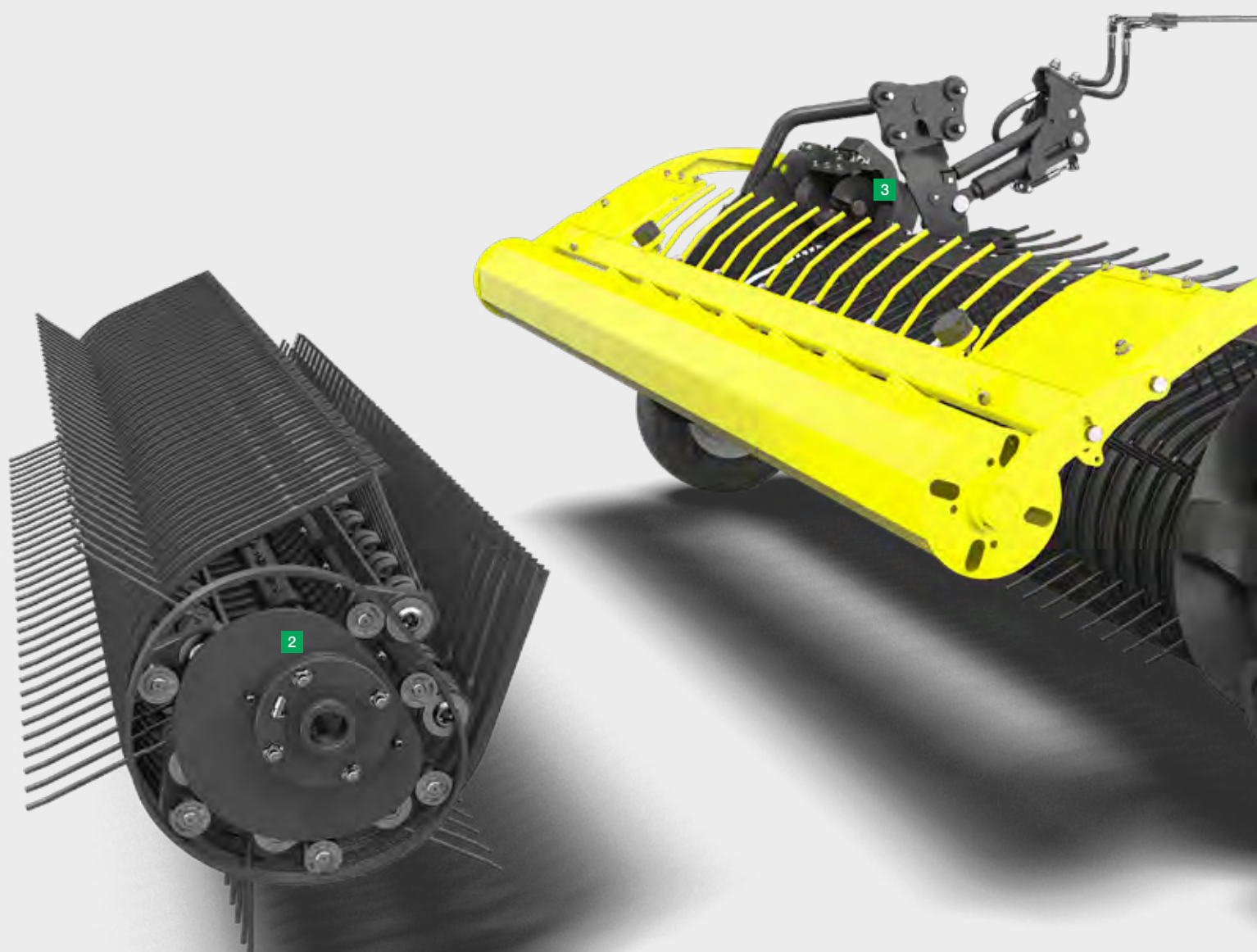

- 1 Hydraulický pohon sběracího ústrojí.
- 2 Vodicí dráhy řízeného sběrače.
- 3 Aktivně poháněné šnekové dopravníky.
- 4 Volitelné vedení opěrných kol.

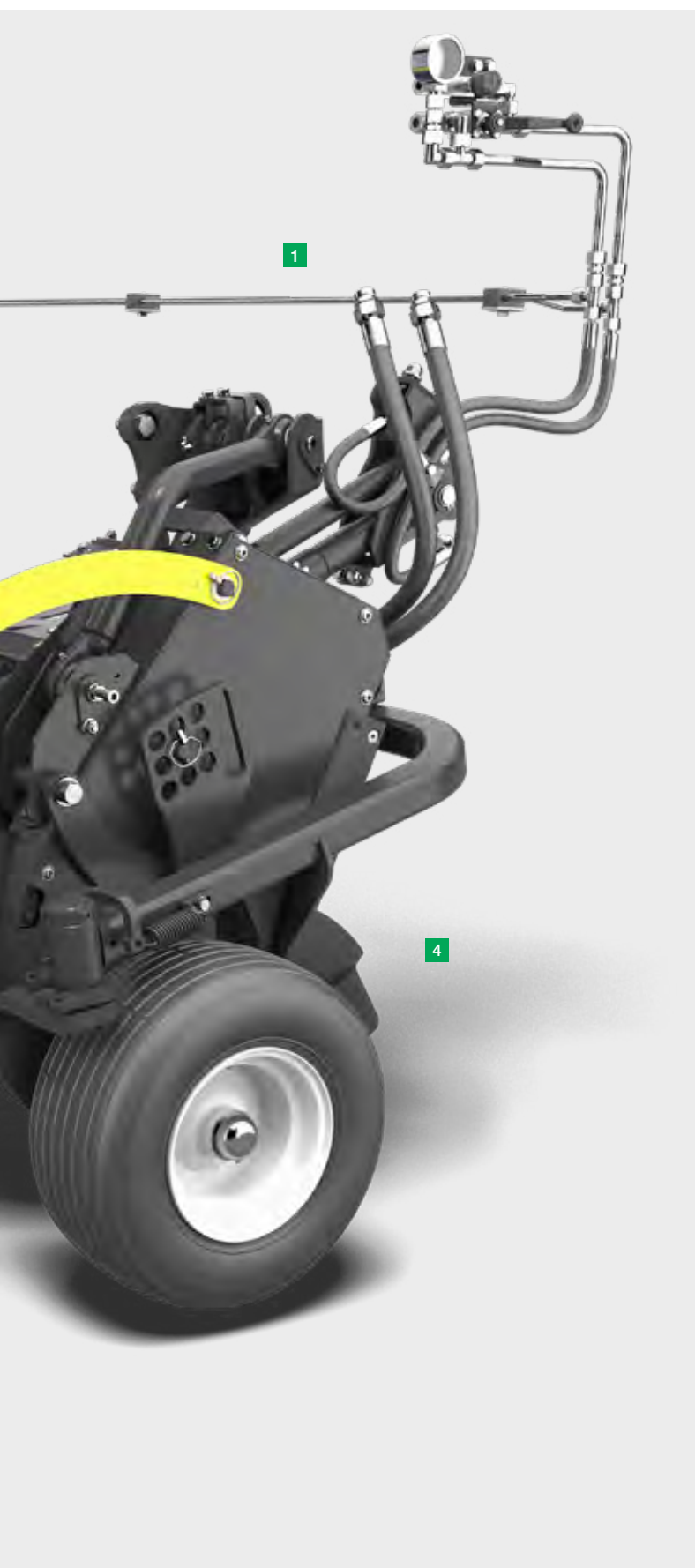

Řízený sběrač s výkyvným uložením

Sedmiřádký výkyvný řízený sběrač zajišťuje při pracovní šířce 2300 mm podle DIN maximální výkonnost. Sběrač JUMBO zajišťuje čistou a bezztrátovou sklizeň.

Hydraulický pohon

Automaticky nastavitelné otáčky sběrače od 75 do 125 ot/min v závislosti na pracovní rychlosti.

Vodící dráhy

Kromě vysoké provozní jistoty je vedení ve vodících drahách zárukou nejlepší kvality píce.

Ve srovnání s jinými systémy na trhu umožňuje sběrač mnohem větší příčný výkyv s redukcí otáček.

Aktivně poháněné šnekové dopravníky

Podávací šnekové dopravníky vytvářejí optimální tok píce i při vysokých rychlostech sběru. Optimálně zaplněný dopravní kanál umocňuje kvalitu řezu.

Kopírování nerovností

Velký rozsah výkyvu +/- 3,5 ° odpovídá příčnému zdvihu vnějších prstů až 120 mm.

Středové zavěšení sběrače pomocí nosného rámu a dvou vodících ramen na každé straně zajišťuje optimální kopírování půdních nerovností.

Volitelné vedení opěrných kol

Vedení opěrných kol lze nastavit v závislosti na podmínkách nasazení. Obsluha rozhoduje, zda má být sběrač vedený přímo nebo nepřímě.

Přídavný opěrný váleček

Volitelný opěrný váleček sběrače zabraňuje tomu, aby se opěrná kola potápěla ve stopách traktoru. Středové uložení válečku za prsty sběrače.

Nejvyšší kvalita krmiva



Čistě, jistě a pohodlně

Široký sběrač JUMBO kombinuje čistý a bezztrátový sběr s vysokou úrovní jízdního komfortu. Středové zavěšené sběrací ústrojí s kladkami ve vodících drahách na obou stranách. Díky enormní šířce sběrače 2 300 mm dle DIN není žádný řádek pro vás příliš široký. Díky obrovské kapacitě aktivního sběrače jsou řádky píce vždy čistě sklízené.

Jízda do řádku a zatáčení je díky velké pracovní šířce sběrače mnohem snazší a ulehčuje řidiči práci.

Dokonalé kopírování nerovností

Bez ohledu na terén se aktivní sběrač se středovým uložením vozu JUMBO vždy dokonale přizpůsobí půdním nerovnostem a umožňuje sklizeň čistého krmiva.

Hydraulicky nastavitelné odlehčení dosahuje nízký přítlak (přibližně 100 kg) a umožňuje citlivou reakci sběrače na nerovnosti.

Čelní opěrná kolečka a volitelný přídavný opěrný váleček vytvářejí stabilní trojúhelník. Tím se významně zvětšuje oblast skenování pozemku a zajišťuje kvalitní kopírování.



Příčný výkyv 120 mm

Příčný výkyv sběrače 120 mm pro dokonalé kopírování nerovností.
Kyvadlové uložení sběrače vám umožňuje sklizeň nejčistšího krmiva i v těžkém terénu.



Vlečená opěrná kola

Výchozí provedení

Standardní opěrná kola jsou pevná a úhledně vedou sběrač přes jakoukoli nerovnost.

Celková šířka: 2,99 m.

Hydraulicky sklopné

Hydraulické přestavení kol do pracovní nebo dopravní polohy se provádí pohodlně z obslužného terminálu.

Sklopení kol za sběrač zmenšuje jeho přepravní šířku na vnější rozměr 2,55 m.

Vedení opěrných kol

Uložení kol je standardně možné ve dvou polohách. Nabízí vám možnost individuálního nastavení kol podle vašich potřeb.

- 1** „Nepřímá“ poloha
Při zvednutí jsou opěrná kola držena ve výšce sběrače a poskytují větší světlost výšku.
- 2** „Přímá“ poloha
Opěrná kola přenášejí každý pohyb přímo (1: 1) na buben sběrače. To umožňuje výrazné zlepšení skenování pozemku.

Přídavný opěrný váleček

Volitelný opěrný váleček sběrače zabraňuje tomu, aby se opěrná kola potápěla ve stopách traktoru. Váleček za prsty sběrače je středově uložený. Díky svým velkorysým rozměrům snímá širokou oblast. Dvě opěrná kolečka a přídavný váleček vytvářejí stabilní trojúhelník. Tím se výrazně snižuje kontakt prstů s půdou a eliminuje se kontaminace píce.

Přídavný váleček zajišťuje čistou sklizeň i v náročných podmínkách při sklizni luk v kopcovitém terénu.

Nejvyšší kvalita krmiva

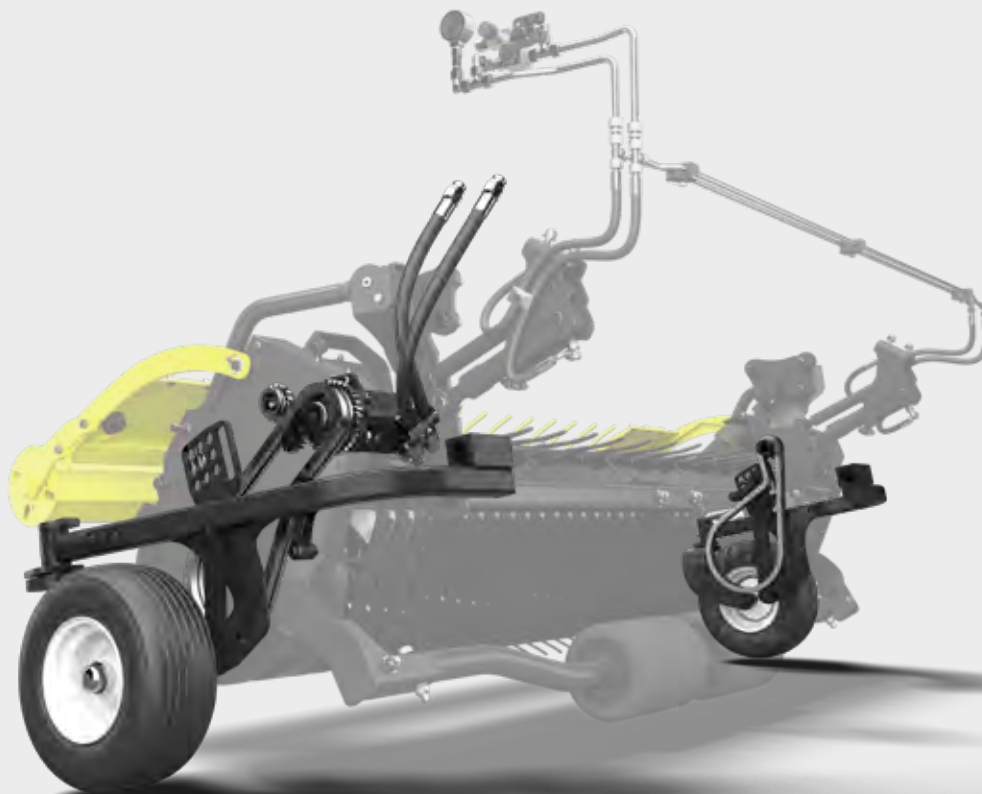

Hydraulický pohon

Nový hydraulicky nastavitelný pohon sběrače automaticky upravuje otáčky v závislosti na rychlosti pojezdu. Výsledkem je čistý sběrač bez podélného vyčesávání porostu.

Upravené otáčky rovněž znamenají nízký podíl popelovin v krmivu a prodloužení životnosti prstů sběracího ústrojí. Signál rychlosti je přijímán prostřednictvím ISOBUS traktoru, zásuvky InCab traktoru nebo přímo z vozu pomocí elektronického brzdového systému, elektronického nuceného řízení nebo inteligentní vlečné nápravy.

Rozsah otáček sběrače je mezi 75 a 125 ot/min. V automatickém režimu jsou otáčky sběrače nezávisle regulované. Při pracovní rychlosti nižší než 10 km/h jsou otáčky pouze 75 ot/min. Se zvyšující se rychlostí soupravy se rovněž zvyšují i otáčky sběrače. V manuálním režimu lze požadované otáčky nastavit individuálně.

Optimální úhel podávání

Jak se ložný prostor zaplňuje, vertikální zatížení přenášené na traktor se zvyšuje. To vede ke zvýšené kompresi zadních pneumatik a odlehčení předních pneumatik traktoru. To způsobí, že se závěs traktoru nakloní dolů a změní se úhel mezi sběračem a rotorem. Automatické řízení trvale sleduje průřez dopravního kanálu a vyrovnává odchylky zvednutím kloubové oje. Tímto způsobem je mezi sběračem a rotorem vždy optimální průřez kanálu.



Vodicí dráhy

Prsty sběracího ústrojí jsou v začáteční fázi sběru ve směru jízdy.

Dobíhávý pohyb prstů způsobuje, že nejsou poškozovány drny, nedochází k vymršťování nečistot a ani ke zbytečnému opotřebení prstů. Předřazený vkladací váleček s velkým průměrem zaručuje perfektní tok krmiva a rychlý sběr každého materiálu.

Dvouřadá válečková ložiska vodicích kladek jsou nenáročná na údržbu a koncipovaná pro dlouhodobé nasazení.

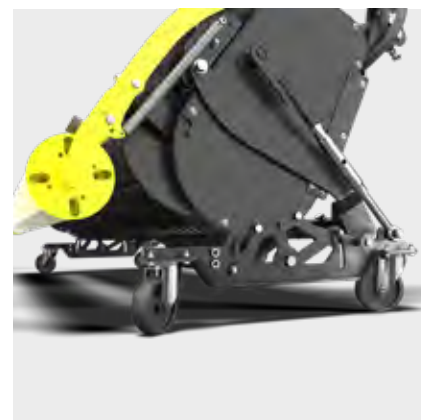

Dvojité prsty

Optimalizované prsty DURASTAR jsou s průměrem 6 mm - prodloužení životnosti o 20 % při zachování trvale vysoké kvality sběru. DURASTAR snižují náklady spojené s opotřebením.

Oboustranné šnekové dopravníky

Rovnoměrná doprava píce z řádku do dopravního kanálu po celé šířce rotoru. Plynulá doprava píce k rotoru bez silových špiček. JUMBO tak dosahuje nejlepší kvality řezanky.

Vozík pro odstavení

Pro snadnou přístupnost při údržbě lze sběrač s pevnými opěrnými koly odstavit na přistavený vozík (výbava na přání).

Pro dopravu lze demontáží sběrače snížit vlastní hmotnost vozu JUMBO přibližně o 520 kg. To přidavně zvyšuje užitečnou hmotnost vozu.

Ve spojení s volitelným přidavným opěrným válečkem lze ušetřit až 580 kg.

Demontáží sběrače jej rovněž chráníme před případným poškozením při nasazení vozu při dopravě (přejíždění na pozemek nebo na žlab).

Nejvyšší kvalita řezanky

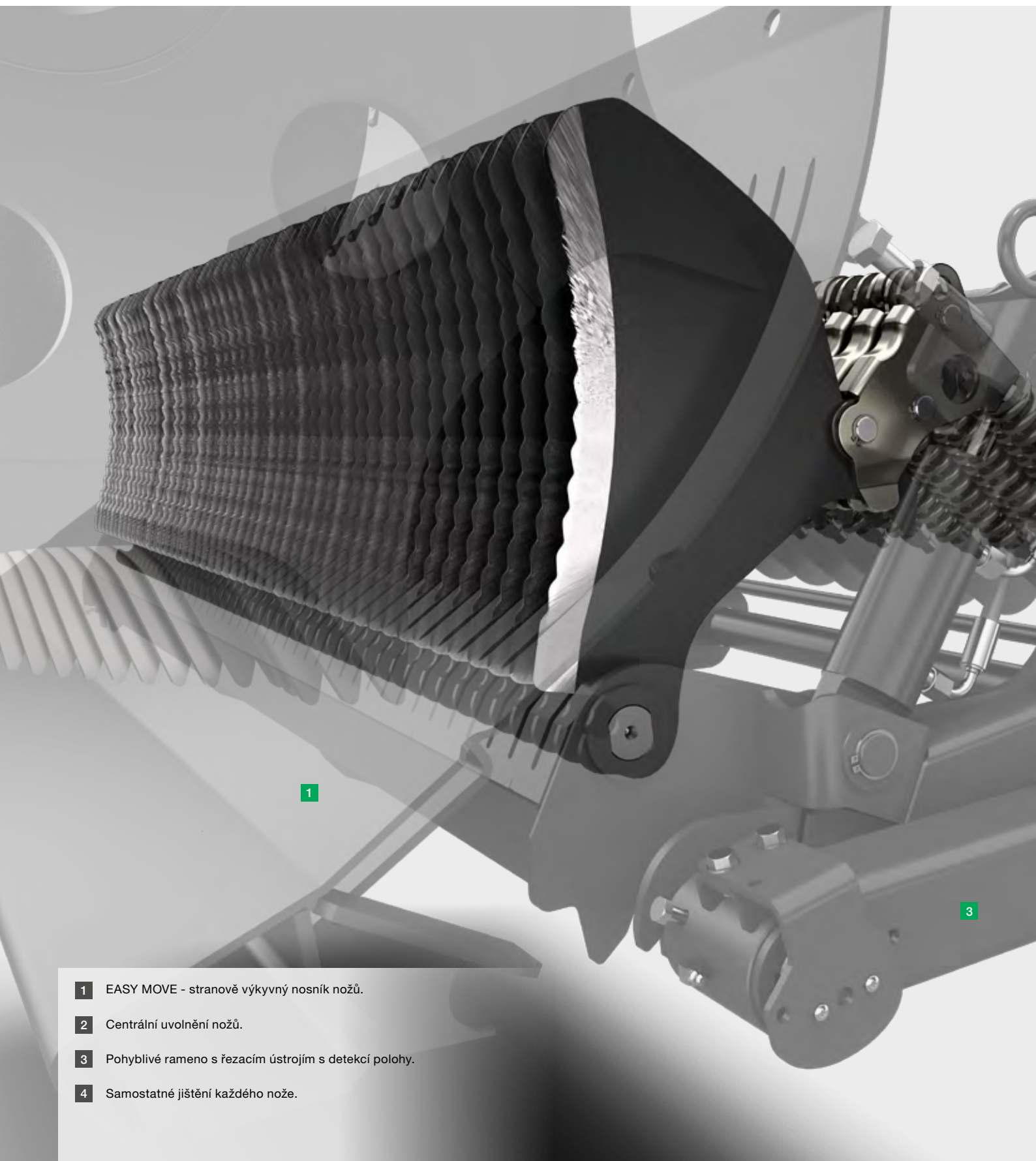

1

3

- 1 EASY MOVE - stranově výkyvný nosník nožů.
- 2 Centrální uvolnění nožů.
- 3 Pohyblivé rameno s řezacím ústrojím s detekcí polohy.
- 4 Samostatné jištění každého nože.

Rozteč nožů 34 mm

S osvědčeným řezacím ústrojím POWERCUT je JUMBO řady 7000 ideální volbou pro dosažení maximální průchodnosti.

Asymetrické uspořádání 48 nožů pro kvalitní řez při současném nízkém požadavku na příkon.

EASY MOVE

Výkyvný nosník nožů umožňuje nejvyšší komfort obsluhy a nejjednodušší údržbu. Řezací ústrojí lze stranově vyklynout bez nutnosti použití nářadí.

Centrální uvolnění nožů

Hydraulické centrální uvolnění nožů pouhým stisknutím tlačítka pro jejich rychlou výměnu.

Patentované jistění nožů

PÖTTINGER chrání srdce vozů patentovaným jistěním nožů. Každý nůž je samostatně jistěn na dvou místech. Jakmile cizí těleso projde řezacím ústrojím, vrátí se nůž díky předpětí pružiny zpět do své výchozí polohy.

AUTOCUT

Plně automatická bruska nožů s elektrickohydraulickým pohonem.

Rozdělení řezanky^{*)} - ústrojí s roztečí nožů 34 mm

Rozdělení řezanky v procentech:

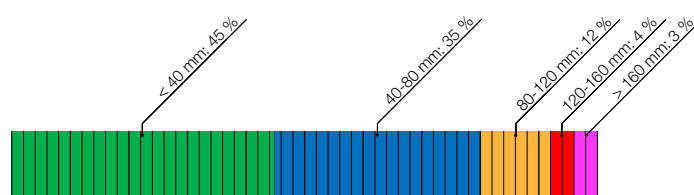

^{*)} Zdroj: Rozbor Josephinum Research 2021

Nejvyšší kvalita řezanky

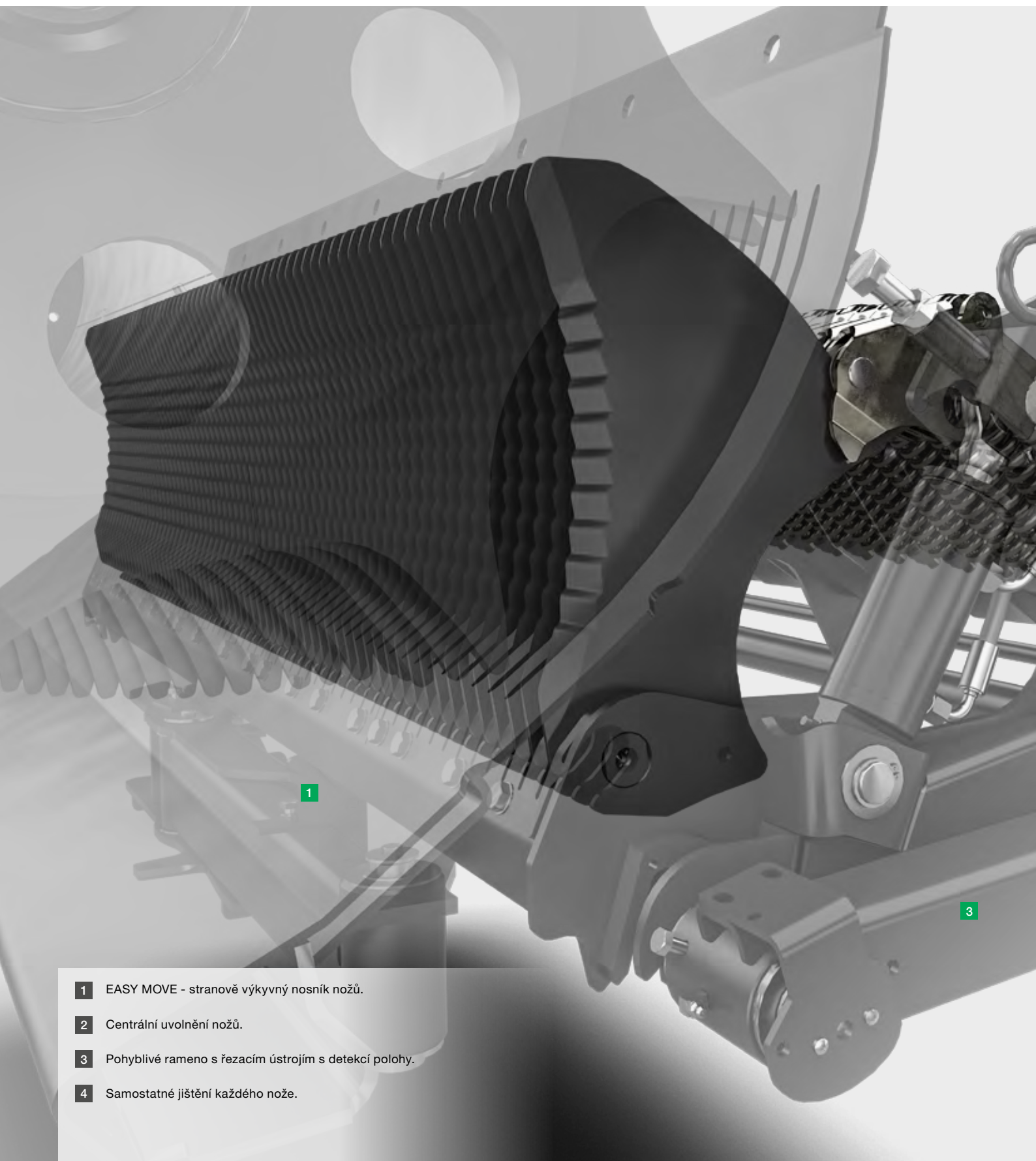

- 1** EASY MOVE - stranově výkyvný nosník nožů.
- 2** Centrální uvolnění nožů.
- 3** Pohyblivé rameno s řezacím ústrojím s detekcí polohy.
- 4** Samostatné jištění každého nože.

Rozteč nožů 25 mm

Se svými 65 noži je POWERCUT u JUMBO řady 8000 ideální volbou pro vysoce kvalitní senáž.

I při rozteči pouhých 25 mm jsou nože jednotlivě jištěné proti cizím tělesům.

EASY MOVE

Výkyvný nosník nožů umožňuje nejvyšší komfort obsluhy a nejjednodušší údržbu. Řezací ústrojí lze stranově vyklynout bez nutnosti použití nářadí.

Centrální uvolnění nožů

Hydraulické centrální uvolnění nožů pouhým stisknutím tlačítka pro jejich rychlou výměnu.

Patentované jištění nožů

PÖTTINGER chrání srdce vozů patentovaným jištěním nožů. Každý nůž je samostatně jištěný na dvou místech. Jakmile cizí těleso projde řezacím ústrojím, vrátí se nůž díky předpětí pružiny zpět do své výchozí polohy.

AUTOCUT

Plně automatická bruska nožů s elektrickohydraulickým pohonem.

Rozdělení řezanky^{*)} - ústrojí s roztečí nožů 25 mm

Rozdělení řezanky v procentech:

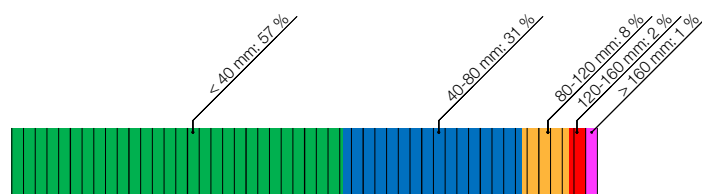

^{*)} Zdroj: Rozbor Josephinum Research 2021

Nejvyšší kvalita krmiva



EASY MOVE – originální výkyvný nosník nožů

Výkyvný systém výměny nožů podél vozu je na trhu jedinečný.

Stisknutím tlačítka na boční straně vozu se odjistí nosník nožů a po uvolnění mechanického zámku lze nosník jednoduše vyklopit do strany.

S EASY MOVE je možné nože vyměnit ve vzpřímené poloze těla mimo vůz - žádné zašpinění, žádné úrazy na hlavě, žádné lezení pod vůz.

Centrální hydraulické uvolnění nožů je v základní výbavě. Pomocí tlačítka lze nože automaticky uvolnit a vyjmout je bez použití nástrojů.

Jednoduše pohodlné

Vyměňte nebo otočte nože snadno a pohodlně mimo ložný prostor vozu pomocí EASY MOVE.

Ergonomická práce během údržby, servisu nebo kontroly řezacího ústrojí.

Tato snadná manipulace znamená, že nože jsou častěji kontrolovány a samosběrací vůz zůstává v optimálním provozním stavu.

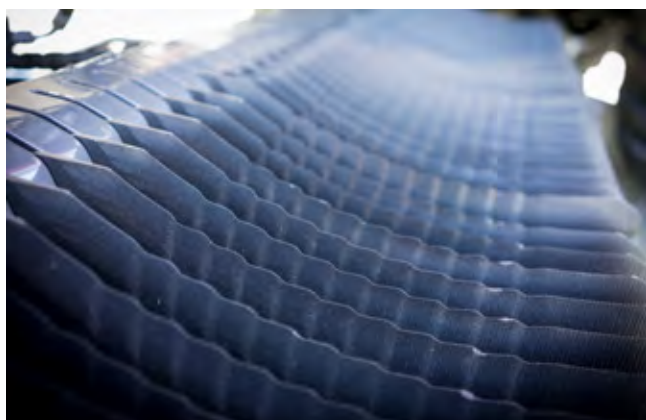

Kvalitní nože

Nože navržené pro maximální zatížení jsou vyrobené z tvrzené nástrojové oceli DURASTAR. Nože s vlnitým ostřím zajišťují konstantní a přesný řez. Extra silný hřbet nože zajišťuje vysokou provozní spolehlivost a životnost.



Jištění každého nože

PÖTTINGER chrání srdce vozů patentovaným jištěním nožů. Cizí tělesa jsou nebezpečím jak pro vaše zvířata, tak i pro vlastní vůz. Kvůli časové tísní a provozním nákladům jsou přestávky v provozu strojů drahou záležitostí.

Každý nůž je proti přetížení samostatně jištěný. Uvolňovací síla je přizpůsobena vysoké průchodnosti. Síla pro spuštění vypínacího mechanismu je nezávislá na velikosti a místě nárazu cizího tělesa. Přítlačné pružiny a překlápěcí páka systému jištění jednotlivých nožů se nachází v chráněném prostoru. Tím se výrazně snižuje znečištění úchytů nožů.

- 1 Cizí předměty spouští pojistku. Nůž se pohybuje ve směru dopravy.
- 2 Vypínací cívka za nožem se zvedne ze své zarážky a nůž uvolní cestu cizímu tělesu.
- 3 Nůž se okamžitě vykývne z polohy řezání, čímž je chráněn proti poškození.
- 4 Jakmile cizí těleso projde řezacím ústrojím, vrátí se nůž díky síle pružiny zpět do své výchozí polohy.

Kameny v krmivu nejsou rozbité a ostré. Velmi důležitý faktor pro zdravotní stav a funkci trávicího traktu skotu.

Oboustranné nože TWIN BLADE

Otočení místo výměny s oboustrannými noži TWIN BLADE (výbava na přání) u JUMBO řady 7000. Díky svému novému patentovanému tvaru prodlužuje životnost na dvojnásobek. TWIN BLADE umožňuje použití přídavného ostří bez okamžitého broušení nožů nebo nutnosti vozit druhou sadu nožů.

Nejvyšší kvalita krmiva



Automatická bruska AUTOCUT

Přesný a rovnoměrný řez představuje základ pro nejlepší kvalitu senáže. S automatickou bruskou umožňuje PÖTTINGER dosažení kvalitní řezanky i při vysokém denním nasazení.

Pouze ostré nože zaručují optimální kvalitu řezu, nižší potřebu příkonu a vyšší výkonnost.

AUTOCUT je komfortním řešením, které umožňuje broušení nožů přímo na vozu.

V závislosti na opotřebení nožů se jednoduše předvolí cyklus broušení na ovládacím terminálu.

S trvale ostrými noži lze snížit spotřebu paliva až o 15 procent.

Údržbu lze také zkrátit až o 45 minut denně, protože proces broušení není nutné provádět na stacionární brusce.

Elektrohydraulický pohon

AUTOCUT je nyní u vozů JUMBO vybavený elektrohydraulickým pohonem, který výrazně zkracuje dobu broušení.

Postupy broušení lze individuálně přizpůsobit vašim požadavkům v závislosti na podmínkách sklizně. Brusnou hlavu lze trojrozměrně nastavit tak, aby se dokonale přizpůsobila tvaru nože.

Brusný kotouč, který je speciálně navržený pro naše nože, má dlouhou životnost.

Kotouč je velmi snadno vyměnitelný.



Jednoduchá ovladatelnost

- 1 Všechny funkce řezacího ústrojí i ojí lze ovládat přímo standardním ovládacím panelem na boku vozu.
- 2 Všechny funkce AUTOCUT jsou ovládané pomocí přídavného ovládacího panelu.

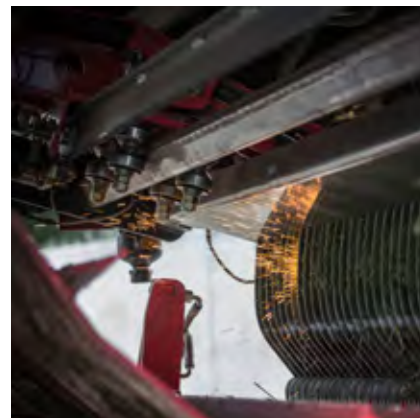
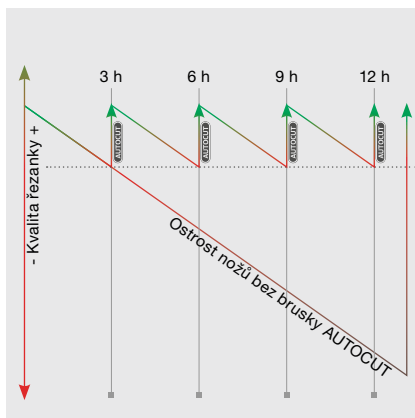

Snížené nároky na údržbu

AUTOCUT ostří celou sadu nožů plně automaticky v co nejkratším čase. Počet broušících cyklů lze snadno předvolit přes ovládací terminál v závislosti na opotřebení.

Redukce ztrátového času na denní údržbu přibližně 45 minut.

Vaše výhody s AUTO-CUT

- Vždy ostré nože.
- Výrazně snížené nároky na údržbu.
- Plně automatické broušení celé sady nožů pouhým stisknutím tlačítka.
- Nastavitelná brusná hlava pro dokonalé přizpůsobení tvaru nože.
- Stupeň broušení nastavitelný podle potřeby.
- Konstantní opotřebení všech nožů.

Ostré nože zvyšují ziskovost

"Kvalita řezanky je pro naše zákazníky velmi důležitá. Krátká senáž ovlivňuje vytěsnění vzduchu a kvalitní proces konzervace. Hodnotné krmivo bez nutnosti doplňků činí výrobu mléka efektivnější."

Hans-Willi Thelen
Ekologická mléčná farma a podnik služeb
Kall | Německo

Nejvyšší kvalita krmiva



Pohyblivá přední stěna

Pohyblivá přední stěna v základní výbavě nabízí výrazně větší objem při stejné délce vozu.

Přídavné zvýšení objemu ložného prostoru vozu o 4,3 m³. Při vývoji vozu byla zvláštní pozornost věnována dobrému výhledu do ložného prostoru.

Přední stěna činí vůz mnohem kompaktnějším a umožňuje lepší manévrovatelnost i na malých strukturovaných plochách a cestách.

Optimalizované rozložení zatížení na nápravu i na oje zajišťuje bezpečnost a stabilitu při jízdě na silnici i práci na poli, louce nebo na žlabu.

Pohyblivá přední stěna usnadňuje rovněž proces vykládky. Přední stěna se po krátké době běhu podlahového dopravníku vykývá do ložného prostoru a následně se automaticky vrátí do původní polohy.

Automatika plnění

Standardní automatika plnění zajišťuje vysokou úroveň pracovního komfortu při každodenním dlouhodobém nasazení.

Pro dosažení nejlepšího pracovního výsledku máte na výběr ze dvou provozních režimů.

- Snímač točivého momentu v řemenovém pohonu.
- Čidlo horní pohyblivé klapky zhutňovací přední stěny.

Varianta s měřením točivého momentu v řemenovém pohonu je lepší volbou zejména při sklizni velmi vlhkého krmiva, protože sloupec píce nedosahuje výšky kompresní klapky přední stěny.

Běžnější variantou je čidlo horní pohyblivé klapky přední stěny.

Řešení určené pro klasickou zavádkou senáž. Zde lze spínací časy a dobu posuvu podlahového dopravníku snadno a přímo přizpůsobit podmínkám sklizně a požadavkům na plnění ložného prostoru.



Automatika plnění

Snížení nároků na obsluhu při dlouhodobém nasazení a největší možné využití ložného prostoru zajišťuje sériově dodávaná automatika plnění.

- 1 Snímač točivého momentu (JUMBO 7000, 8000).
- 2 Čidlo horní zhutňovací klapky (JUMBO 7000, 8000).
- 3 Snímač nosníku stěrek (JUMBO 8000).



Standardní přední stěna

V základním provedení umožňuje pohyblivá přední stěna výrazné zvýšení objemu.

System automatického plnění lze upravit v závislosti na druhu sklizené píce a obsahu sušiny.

Při vykládce podporuje přední stěna rychlé a efektivní vyprazdňování.

Poloha při nakládce

Přední stěna je ve svislé nakládací poloze. Horní kompresní klapka je na obou stranách předepnuta tlačnou pružinou. Velká klapka s rozměry 730 x 2300 mm pro nejlepší možné vlastnosti při plnění i vyprazdňování ložného prostoru.

Pro maximální objem

Pokud vůz dosáhne plného zatížení zadní stěny, vykývne se přední stěna (nezávisle na automatické plnění) dopředu do koncové polohy, čímž se vytvoří maximální kapacita ložného prostoru.

Nejvyšší kvalita krmiva



Inteligentní přední stěna

Patentovaná, inteligentně ovládaná přední stěna umožňuje jedinečnou strategii nakládání a vykládání. Inteligentní přední stěna (výbava na přání) s délkou 830 mm je vybavená obzvláště velkou horní kompresní klapkou.

V inteligentní přední stěně je zabudován další snímač pro měření síly, který umožňuje nový koncept ovládání. Ty zaznamenávají plnicí tlak na přední stěnu. Kombinace všech měřicích bodů (snímač točivého momentu a čelní stěny, senzor na kompresní klapce) ovlivňuje stupeň komprese a požadované využití ložného prostoru. To umožňuje dokonalé přizpůsobení vašim požadavkům na sklizeň pícnin.

Aktivně ovladatelná kompresní klapka umožňuje v případě potřeby jedinečné hodnoty zatížení až 400 kg/m^3 v závislosti na obsahu sušiny.

Inteligentní automatika plnění

Při sběru a plnění jsou volitelně k dispozici tři předdefinované režimy. Strategie umožňují optimální přizpůsobení sklizně různým druhům píce, obsahu sušiny a úrovni plnění.

- Modus 1: Prosté plnění.
- Modus 2: Střední stlačení.
- Modus 3: Vysoká komprese.

Tyto tři režimy lze také individuálně přizpůsobit vašim potřebám.

Aktivně ovládaná kompresní klapka

Další Highlight je aktivně ovládaná horní kompresní klapka. Reguluje tlak plnění a vyprazdňování při dodržení požadavků na nejvyšší kvalitu sklizně.

Ovládání nabízí rychlé a přímé nastavení dle změn provozních podmínek.



Strategie plnění

V závislosti na podmínkách a požadavcích sklizně umožňují tři režimy výběr správné strategie plnění. Řidič může svému nastavení snadno přiřadit předdefinované parametry, čímž se mnohonásobně zvýší celková hospodárnost.

- 1 Snímač točivého momentu (JUMBO 7000, 8000).
- 2 Čidlo horní zhuťovací klapky (JUMBO 7000, 8000).
- 3 Čep se snímačem zatížení (JUMBO 7000, 8000).
- 4 Snímač nosníku stěrek (JUMBO 8000).



Provoz senážního vozu

Pokud je podlahový dopravník ovládaný automatickým režimem, přední stěna aktivně stlačí píci a následně se automaticky přesune zpět do polohy plnění. Díky tomuto patentovanému ovládní zůstává sloupec píce extrémně kompaktní.

Po dosažení plného naplnění se přední stěna vyklápne dopředu ve třech krocích. Doplnění ložného prostoru je řízené aktivně a pod tlakem.

Inteligentní přední stěna také zajišťuje perfektní a maximální vyprázdnění ložného prostoru.

Vyprázdnění v rekordním čase

Přední stěna se v průběhu vykládky vyklápne dozadu. Přenáší celý náklad na podlahový dopravník a aktivně tlačí náklad směrem do ložného prostoru vozu.

Kombinace přední stěny a podlahového dopravníku vyloží i největší JUMBO za méně než 1 minutu.

Provoz řezačky

V režimu přepravy jsou v nabídce ovládní zobrazeny pouze všechny funkce související s dopravou. JUMBO pak pracuje jako čistě přepravní velkoobjemový vůz.

Sklopená klapka je vhodná pro čelní plnění vozu řezačkou přes traktor. Rovněž umožňuje výhled obsluhy do ložného prostoru vozu. Extrémně nízký bod otáčení klapky poskytuje nejlepší výhled na sklizený materiál.

Zakrytování ložného prostoru pro dopravu je ve volitelné výbavě.

Provozní bezpečnost



Nejvyšší funkční spolehlivost

Vzhledem k neustále rostoucím požadavkům na výkonnost a stále kratší časy sklizně je o to důležitější mít k dispozici spolehlivý stroj.

JUMBO bylo proto navrženo pro maximální jistotu a funkční spolehlivost. Jednou z největších výzev je garance čistého sběru za všech provozních podmínek po celou sezónu.

S jistotou za všech podmínek nasazení

7 řad prstů sběrače je vedeno ve vodicích dráhách na obou stranách.

Prsty sběracího ústrojí jsou v začáteční fázi sběru ve směru jízdy. Dobíhavý pohyb prstů způsobuje, že nejsou poškozovány drny, nedochází k vymrštování nečistot a ani ke zbytečnému opotřebení prstů. Hydraulický pohon sběrače reguluje otáčky automaticky v závislosti na rychlosti jízdy nebo je lze nastavit ručně.

To zaručuje maximální kapacitu sběru i při vysokých pracovních rychlostech a plynulý tok píce.

Ať už zavádí senáž, mokrá píce, zelené krmení, seno nebo

sláma - JUMBO spolehlivě zajišťuje sběr všech plodin za různých provozních podmínek.

Krátký předávací úsek mezi aktivními prsty sběracího ústrojí a válcem byl optimalizován a přizpůsoben výkonnosti. Prsty válce odebírají hmotu z prostoru sběrače.

Snížené otáčky sběrače pro šetrný sběr bez podélného vyčesávání porostu. Stávající uspořádání stonků v řádku je přenesené ze sběrače do rotoru v poměru 1:1 a umožňuje nejlepší možný výsledek řezání.



Přesvědčivá filozofie

Jakmile velký rotor s optimalizovaným tvarem hvězdic převezme píci ze sběrače, dopraví ji přes nosník s hustě uspořádanými noži (rozteče 34 nebo 25 mm).

Každý nůž je proti přetížení samostatně jištěný. Jakmile cizí těleso projde řezacím ústrojím, vrátí se nůž díky předpětí pružiny zpět do své výchozí polohy.

Nože samosběracího vozu jsou účinně chráněné před poškozením - eliminování nežádoucích prostojů při sklizni.

Potřebujeme výkonné a spolehlivé stroje

Bretonskou špičku ovlivňuje oceánské klima, které je velmi dobré pro růst trávy, ale není vždy snadné ji sklízet. Pravidelně prší po celý rok a proto se musíme spolehnout na vysoce účinnou technologii sklizně za všech podmínek.

Nový koncept řemenového pohonu se snímačem zatížení umožňuje provozovat JUMBO na maximální výkon. Životnost stroje do značné míry závisí na použití: „Chtěl jsem, aby byl samosběrací vůz schopen neustále sledovat samotný točivý moment, aby řidič nebyl přetížený.“

Yann FAUJOUR

Službař

Bretaňský region | Francie

Provozní bezpečnost



Další vývoj

Pro další rozvoj sortimentu PÖTTINGER neustále investuje do výzkumu a vývoje.

Významným přínosem je také neustálé rozšiřování našeho vlastního testovacího centra, které je srdcem pro zajišťování kvality.

Naše testovací centrum TIZ (technologické a inovační centrum) je jedním z nejmodernějších v sektoru zemědělského strojírenství na celém světě. V centru TIZ testujeme jednotlivé součásti i celé stroje z hlediska životnosti a požadovaného výkonu.

Vysoce kvalitní komponenty

Kromě praktických testů v provozu byly nové komponenty této generace JUMBO také testované v naší zkušebně. Provozní zatížení, která se v praxi vyskytují např. na hnacím ústrojí, byla zaznamenávána a následně přehrávána v testovacím programu. Při testování v TIZ byl stanoven cíl 8 000 sklizených fůr. Cíl byl bez poruchy dosažený a dokonce překročený.

Tato generace vozů přesvědčí nejvyšší úrovni provozní

spolehlivosti, ekonomické účinnosti a nízkými náklady na opotřebení. To také zajišťuje vysokou úroveň uchování hodnoty při možném následném prodeji.

Elektronika

Nová řídicí jednotka 3.0 se standardizovaným panelem a modulárním kabelovým svazkem bez svorkovnice snižuje náchylnost k poruchám způsobeným nechráněnými spoji.



Hydraulické řízení náprav

Hydraulické nucené řízení zajišťuje maximální provozní bezpečnost, směrovou stabilitu a chrání porost. Řízení je vybavené táhlem s kulovou spojkou K50. Díky teleskopickému automatickému uzamykacímu mechanismu může vůz pohodlně agregovat jen jedna osoba.



Elektronické řízení náprav

Pro jízdní stabilitu při vysokých rychlostech a nejlepší ovladatelnost v úzkých zatáčkách.

- Řízená náprava pro eliminaci poškození porostu a prodloužení životnosti pneumatik.
- Menší úhel řízení pro větší bezpečnost při vysokých přepravních rychlostech.

Systém spolu s hydraulickou jednotkou, válci řízení a snímačem úhlu nápravy nastavuje úhel řízení.

Bezkontaktní řízení náprav

Bezdotykové elektronické nucené řízení se zcela obejde bez mechanických snímačů úhlu natočení mezi traktorem a vozem. Sensorový systém s vysokým rozlišením určuje povel řízení. Bez táhla řízení vedle oje jsou dosažitelné vyšší úhly řízení. Poškození řídicích tyčí nebo pneumatik traktoru je vyloučeno. Agregace vozu je zjednodušená, protože nejsou zapotřebí žádné speciální závěsy pro připojení řídicích tyčí k traktoru. Odpadá další údržba a seřizování jako u konvenčních systémů nuceného řízení.

Inteligentní vlečná náprava

S asistenčním systémem řidiče „inteligentní vlečná náprava“ detekuje vůz automaticky pohyb. Tandemový inteligentní podvozek Vám umožní automaticky uzamknout zadní nápravu za všech provozních podmínek, a to i bez ISOBUS.

Senzor zaznamenává směr otáčení i rychlost kol a zablokuje nápravu ve Vámi dříve definovaném rozsahu rychlosti.

Snímač sklonu také uzamkne zadní nápravu, když je dosaženo definovaného limitu naklonění vozu. Pokud je překročena nastavená hodnota sklonu, může Vás systém také informovat varováním na panelu.



Šetrnost k půdě

Postarejte se o zdraví a kvalitu půdy. Vyberte si správné pneumatiky, ochraňte porost a zvyšte svůj zisk.

Se správnými pneumatikami není použití vysoce výkonných technologií a ochrana půdy v rozporu.

V zájmu ochrany půdy jako přírodního zdroje, zajištění udržitelné úrodnosti a zachování produktivity půdy je nutné zajistit rovnoměrné rozložení zatížení.

Použitím největšího možného rozměru kola se kontaktní plocha zvětší a struktura půdy se zachová nejlepším možným způsobem.

- Koleje hluboké 1 cm představují větší spotřebu nafty až o 10 %¹⁾.
- Poškození trávníku může vést ke snížení výnosu až o 100 €/ha^{*1)}.
- Vysoká úroveň škodlivého zhutnění může mít za následek až o 20 % vyšší náklady na hnojivo¹⁾.

Tabulka pneumatik JUMBO 7380/7400 se zatížením nápravy 9 nebo 10 t při rychlosti 40 km/h

Rozměry pneumatik	Užitečné zatížení na pneumatik kolo	Tlak	Plocha	Tlak na zem
710/50 - R 26,5 885	4 500 kg	-	-	-
	5 000 kg	-	-	-
710/50 - R 26,5 Country King ³⁾	4 500 kg	1,7 kPa	2,574 cm ²	1,75 kg/cm ²
	5 000 kg	2,6 kPa	2,132 cm ²	2,35 kg/cm ²
710/50 - R 26,5 Flotation Trac ²⁾	4 500 kg	1,5 kPa	2,794 cm ²	1,58 kg/cm ²
	5 000 kg	1,7 kPa	2,822 cm ²	1,74 kg/cm ²
710/50 - R 30,5 Flotation Trac ²⁾	5 000 kg	1,9 kPa	2,524 cm ²	1,94 kg/cm ²
800/45 - R2 6,5 885	4 500 kg	-	-	-
	5 000 kg	-	-	-
800/45 - R 26,5 Country King ³⁾	4 500 kg	1,5 kPa	2,920 cm ²	1,54 kg/cm ²
	5 000 kg	1,9 kPa	2,956 cm ²	1,69 kg/cm ²
800/45 - R 26,5 Flotation Trac ²⁾	4 500 kg	1,4 kPa	2,930 cm ²	1,51 kg/cm ²
	5 000 kg	1,6 kPa	2,954 cm ²	1,66 kg/cm ²
800/45 - R 30,5 Flotation Trac ²⁾	5 000 kg	1,6 kPa	2,944 cm ²	1,67 kg/cm ²

¹⁾ Zdroj: Přednáška, South Westphalia University of Applied Sciences, Soest Agriculture, 2008.

²⁾ Zdroj: Apollo Vredestein GmbH; ³⁾ Zdroj: Pneumatiky Nokian



Parabolicky odpružený podvozek s pneumatikami 26,5"

Vyvažovací kolébka parabolického podvozku zajišťuje stejné zatížení kol a tím i vynikající hodnoty zpomalení díky dynamické kompenzaci, zejména při brzdění.

Velká rozteč uložení parabolických pružin 110 mm pro nejlepší vlastnosti na žlabu a hladký chod na louce, na poli i na silnici.

Vlečná náprava pro eliminaci poškození porostu a prodloužení životnosti pneumatik je v základní výbavě.

Velká rozteč uložení parabolických pružin. Přední rozteč 1100 mm. Rozteč na zadní nápravě 856 mm zajišťuje optimální stabilitu. Stabilní podélná ramena přejímají brzdné síly i vedení náprav.

Příčný stabilizátor

Stabilizátor nabízí o 20% větší stabilitu při jízdě, nejlepší možné rozložení zatížení a lepší ovladatelnost na svazích nebo v zatáčkách. Torzní tyč na každé nápravě spojuje pružinové sestavy na obou stranách s rámem podvozku. Při působení zatížení automaticky přeposílá tlak na opačnou stranu.

Volitelné provedení

- Hydraulické řízení náprav.
- Elektronické řízení náprav.
- Bezkontaktní řízení náprav.
- Inteligentní vlečná náprava.
- EBS - elektronický brzdový systém včetně programu stability při jízdě RSP (Roll Stability Program).

	Tandemový parabolicky odpružený podvozek 18 t, 26,5"	Tandemový hydraulicky odpružený podvozek 20 t, 26,5"	Tandemový hydraulicky odpružený podvozek 20 t, 30,5"	Tridemový hydraulicky odpružený podvozek 27 t, 26,5"	Tridemový hydraulicky odpružený podvozek 30 t, 26,5"	Tridemový hydraulicky odpružený podvozek 30 t, 30,5"
JUMBO 7380 DB JUMBO 8380 DB	■	□	□	-	-	-
JUMBO 7400 JUMBO 8400	■	□	□	-	-	-
JUMBO 7450 DB JUMBO 8450 DB	-	■	□	□	-	-
JUMBO 7470 JUMBO 8470	-	■	□	□	-	-
JUMBO 7520 DB JUMBO 8520 DB	-	-	-	-	■	□
JUMBO 7540 JUMBO 8540	-	-	-	-	■	□

■ = sériově, □ = na přání

Provozní bezpečnost



Hydropneumatické podvozky

Hydropneumatické podvozky s širokými roztečemi mezi čepy uložení podpěr pro mimořádnou stabilitu na svahu a bezpečnost jízdy při vysokých rychlostech.

Působivým zvýšením jízdního komfortu bylo dosaženo jemným doladěním povah odpružení. Paměťová charakteristika prázdného a naloženého vozu znatelně zvyšuje jízdní komfort.

Hydropneumaticky odpružený podvozek vyvinutý společností PÖTTINGER přebírá rázová zatížení na louce, na poli i na silnici. Je tedy mnohem pohodlnější než tuhé podvozky, u kterých tlumí rázy pouze pneumatiky. To je šetrné k pneumatikám a zajišťuje klidný chod.

Hydropneumatické odpružení umožňuje výkyv náprav až o 270 mm. Zátěž spočívající na nápravě může být tím pádem rovnoměrně rozdělena.

- Standardně odpružené provedení.
- Velká rozteč uložení parabolických pružin s příčným stabilizátorem. Přední rozteč 1100 mm. Rozteč na zadní nápravě 856 mm.
- Nejvyšší stabilita svahu díky minimálnímu náklonu.
- Maximální jízdní komfort na silnicích i v terénu.
- Rovnoměrné zatížení náprav pro zvýšení brzdného účinku.

Vozy jsou koncipované v souladu s nařízením (EU) 2015/68 a vyhovují nejnovějším ustanovením obecného schválení.



Svahová stabilita

Přímá mechanická reakce na změnu podmínek při sklizni na svahu.

Integrované široké pružiny podvozku, šroubované spojení náprav a velké rozestupy pružin podporují jedinečný účinek mechanického příčného stabilizátoru.



Vyrovnání

Hydropneumatické vyrovnání náprav zajišťuje konstantní tlak kol ve všech provozních situacích. Především je možné přejet senážní žlab s menší potřebou tažné síly.

Vysoké stoupavosti vozu lze nejlépe dosáhnout pomocí hydropneumatického vyrovnávání náprav.

Odpružení

Vysoce kvalitní odpružení vozu spolehlivě pracující ve všech podmínkách je základním požadavkem uživatelů. To je důležité zejména při dosažení užitečné hmotnosti až 20 t a rychlosti až 65 km/h.

Zvláštností tohoto podvozku je jemné doladění charakteristik odpružení, když je vůz prázdný nebo naložený. To zajišťuje extrémně klidný chod, komfort jízdy a především maximální bezpečnost.

Průchodnost

JUMBO je víceúčelový samosběrací vůz s neomezenými jízdními vlastnostmi i v náročném terénu. Při vývoji brzdového systému byla věnována zvláštní pozornost nejvyšší možné světlé výšce.

Všechny hlavní komponenty brzd jsou umístěné nad středem nápravy. Tímto způsobem jsou dobře chráněné a umožňují bezproblémové nasazení.

Provozní bezpečnost



Tandemový podvozek

Hydropneumatický tandemový podvozek umožňuje zatížení náprav 20 t a celkovou hmotnost 24 t. Pro snížení valivého odporu lze volitelně použít pneumatiky 30,5". Tlak na půdu je ve srovnání s 26,5" snížený minimálně.

Vlečná náprava pro eliminaci poškození porostu a prodloužení životnosti pneumatik je v základní výbavě.

Podvozek se vyznačuje obzvláště vysokou manévrovatelností v terénu.

Třínápravový podvozek TRIDEM

Hydropneumatický tridemový podvozek rozděluje zatížení náprav 27/30 t na velkou styčnou plochu.

Příklad JUMBO 7470:

Čisté užitečné zatížení se využitím třetí nápravy zvyšuje o 50%. Třetí náprava snižuje náklady na dopravu v závislosti na intenzitě a délce používání až o 25%.

Tlak na půdu na nápravu je ve srovnání s tandemovým provedením snížený o 10%. Z 1,67 kg/cm³ *) na 1,51 kg/cm³ *).

TRIDEM je standardně vybavený oboustranným mechanickým řízením náprav.

Na přání je k dispozici elektronické nebo bezkontaktní řízení náprav.

*) Zdroj: Apollo Vredestein GmbH



Vážicí zařízení

Volitelné vážicí zařízení je k dispozici pro hydropneumatické tandemové a tridemové podvozky. Umožňuje dynamické vážení za jízdy jako orientační hodnotu a přesné ¹⁾ měření v klidovém stavu vozu.

Pokud je předdefinovaná maximální hmotnost překročena, obdržíte vizuální nebo akustické varování.

Elektronické řízení náprav podvozku TRIDEM

Řídicí programy náprav:

- Normální řízení.
- Krabí chod.
- Protiběžný chod.

Normální řízení:

Systém je vždy automaticky aktivní. Úhel řízení je regulován v závislosti na rychlosti.

Krabí chod:

Udává stejný úhel řízení pro všechny řízené nápravy.

Protiběžný chod:

Tento speciální program řízení se používá ke kompenzaci přitlaku při jízdě pod úhlem do svahu.

TRIDEM se zvednutelnou první nápravou

Zvednutá první náprava pro zlepšení jízdních vlastností při přepravě prázdného vozu a prodloužení životnosti pneumatik.

V náročném terénu lze nápravu krátkodobě přizvednout, aby se zvýšila trakce traktoru.

Bezpečnostní přetlakový ventil automaticky sníží první nápravu v případě přetížení a chrání podvozek před nepřijatelným přetížením.

Pohodlné ovládání panelem z kabiny traktoru.

¹⁾ Tolerance měření +/- 2,5%



Ekonomický proces

Senážní vůz provádí operace sběru, řezání, vyprazdňování a přepravy píce v jednom stroji. Systém samosběracího vozu je proto často označován jako sklizeň dvou lidí.

JUMBO je víceúčelový samosběrací vůz, který odpovídá plnohodnotnému přepravnímu vozu. To znamená, že jej lze využít nejen při klasické sklizni samosběracím vozem, ale i různými dalšími způsoby. To zajišťuje vysoké využití stroje a zrychluje návratnost investice.

Technologie samosběracího vozu zaručuje výrobu krmiva v nejlepší kvalitě a to při nízkých nákladech na sklizeň. Je to tedy způsob sklizně budoucnosti.

Technologie na nejvyšší úrovni

Samosběrací vůz naplno ukazuje své přednosti při sklizni. Vůz lze flexibilně nasadit při sklizni různých pozemků.

Koncept zajišťující maximální využití ložného prostoru vozu s přidavným zvýšením jeho užitečné hmotnosti. To zajišťuje nejlepší kvalitu senáže a eliminuje prostoje v celém sklizňovém řetězci.

Vzhledem k vysoké stlačitelnosti až přes 400 kg/m^3 dokáže JUMBO přepravit mnohonásobně více než čistá přepravní vozidla. Díky tomu je doprava s vozy JUMBO mnohem ekonomičtější.



Pro lepší vytěsnění vzduchu

O 30 % kratší délka řezanky JUMBO 8000 ve srovnání s JUMBO 7000 umožňuje rychlejší rozdělování a zhutňování píce na žlabu. Materiál kratšího řezu se snadněji utužuje, protože díky vyšší objemové hmotnosti obsahuje méně vzduchových kapes. To vede k rychlejšímu snížení hodnoty PH a dodatečnému zajištění kvality siláže.

Výkonnost a hospodárnost jsou pro nás obzvláště důležité

„Nové JUMBO 7470 jsme agregovali s traktorem Fendt 933 a dokážeme naložit 18 až 19 tun senáže sušiny 35%. Čas plnění je stejný jako u předchůdce JUMBO 6010, ale užitečné zatížení nového vozu JUMBO je o 50% vyšší. V dobrých dnech tedy můžeme sklízet až 40 hektarů.“

Obzvláště se nám líbí také široký sběrač a vysoká rychlost nakládání JUMBO. Pracovní rychlost dosahujeme mezi 9 a 16 km/h, i když jsou řádky velké a nepravidelné, nevíme o ucpání nového vozu JUMBO.“

Casa Carballo SAT
Mléčná farma
Pol - Lugo | Španělsko

Hospodárnost



Multitalent

JUMBO vám nabízí vysoký stupeň flexibility při nasazení a tím i maximální ekonomickou efektivitu.

JUMBO můžete použít jako sklizňový stroj i prostředek pro odvoz.

S vozem lze dopravovat např. dřevní štěpky, kukuřičnou siláž, GPS nebo biomasu. Velkoobjemový vůz splňuje požadavky na rychlost při vzrůstajících dopravních vzdálenostech.

Rychle a snadno demontovatelný sběrač zvyšuje užitečnou hmotnost vozu.

Maximální flexibilita a zvýšená využitelnost stroje posilují význam systémového velkoobjemového vozu.

Zvětšení ložného prostoru

Ve spojení s pneumatikami 26,5" lze v závislosti na modelu využít objem 2,6 m³. Touto možností se vyčerpá zákonem povolená celková výška 4 m a zvýší se hospodárnost provozu.

Zvýšení objemu ložného prostoru podle modelů:

- JUMBO 7380 DB / 8380 DB / 7400 / 8400: +2,0 m³.
- JUMBO 7450 DB / 8450 DB / 7470 / 8470: +2,3 m³.
- JUMBO 7520 DB / 8520 DB / 7540 / 8540: +2,6 m³.



Zakrytování ložného prostoru

Nově navržený kryt rychle uzavírá ložný prostor vozu a zajistí jej pro silniční přepravu.

Skládá se ze dvou podélných sklopných panelů s hydraulicky poháněným řetězovým kladkostrojem.

Středově uložený pohon stropních panelů je kompaktně integrovaný do konstrukce a proto je dobře chráněný.

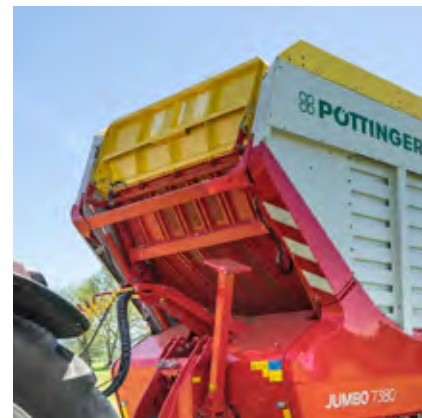

Kryt dopravního kanálu

Volitelný kryt dopravního kanálu brání zaplnění prostoru válce při horním plnění ložného prostoru.

Dvoudílné provedení krytu zajišťuje snadnou manipulaci.

Demontovatelný sběrač

Sběrač v provedení s pevnými opěrnými koly lze odstavit na přistavený vozík (výbava na přání) za pouhých 15 minut.

Demontáží sběrače (s volitelným přídatným opěrným válečkem) lze snížit vlastní hmotnost vozu až o 580 kg.

Užitečné zatížení vozu se tím výrazně zvyšuje.

V případě demontáže sběracího ústrojí je nutné zakrytovat rotor. Ochrana před znečištěním. Nakládací vůz pak lze přepnout do přepravního režimu.

Demontovatelný sběrač také usnadňuje údržbu a servis.

Čelní stěna

Nová konstrukce přední stěny nabízí přídatný objem 4,3 m³.

Získáte vůz, který je o 1 350 mm kratší při stejném objemu DIN.

Díky tomu je samosběrací vůz mnohem kompaktnější a jeho použití ještě flexibilnější.

To zvyšuje hospodárnost díky zvýšenému čistému zatížení.

Komfort a jistota



Více komfortu

V sezóně mohou být sklizňové dny dlouhé. Proto je důležité, aby práce se samosběracím vozem byla co nejpohodlnější a nejpříjemnější. Rozumná automatizace u JUMBO je velmi prospěšná.

I když den sklizně začíná s nabroušenými noži, je vhodné v závislosti na podmínkách nasazení a intenzitě sklizně nože opětovně přebrousit. S AUTOCUT máte vždy plně automatickou brusku nožů sebou. To znamená, že máte k dispozici perfektní kvalitu ostří po celý pracovní den. Po náročném dni sklizně není nutné nože večer vyjmout a brousit. AUTOCUT výrazně snižuje nároky na údržbu.

Mnoho automatizovaných funkcí vás podporuje v každé provozní situaci.

Pohodlí zvyšuje např. ovládání polohy sběrače, otáčky sběrače, automatická poloha při sběru nebo při dopravě, automatika plnění, inteligentní přední stěna se strategiemi nakládky a vykládky, automatika vyprazdňování a mnoho dalších funkcí.

Jako řidič vždy zůstanete uvolněný a produktivní.

Méně údržby

Při vývoji třetí generace JUMBO jsme zohlednili požadavek na snížení nároků na údržbu.

- Počet převodovek byl snížený na polovinu.
- Přední řetězová kola jsou bezúdržbová.
- Mazání zadních ložisek podlahového dopravníku je vyvedené na centrální lištu.

Životnost specifických bodů opotřebení, jakými jsou prsty sběrače, rotor, nože, zadní stěna nebo podlahový dopravník se výrazně prodloužila.



Spolehlivé senzory

Další funkce umožňuje využití snímačů polohy, otáček a zatížení.

Úhlový senzor pro detekci polohy sběrače nebo čidlo otáček hydraulicky poháněného sběrače příkladně usnadňují sběr.

Čep se snímačem zatížení na řemenovém pohonu, stejně jako senzor na inteligentní přední stěně, slouží k automatickému ovládní během procesu nakládání.

Náš podnik funguje dobře, když jsou naši řidiči spokojení

S novým vozem JUMBO pracuje především dlouholetý spolupracovník, který tvrdí: „Tento stroj je opravdu brutálně dobrý.“ To ukazuje, že je obsluha nadšená.

"Předtím jsem obsluhoval JUMBO 6610 i 6620 a mohu konstatovat: Nové JUMBO jde o další velký krok vpřed - jak z hlediska výkonnosti, tak z hlediska obslužnosti. Díky využití čelní stěny jsme přidavně dotěžovali traktor na svahu. Stavitelná čelní stěna umožňuje lépe využít i ložný prostor vozu, což inspiruje všechny naše zákazníky.

Nakládky v automatické funkci pracuje také výborně!"

Roland Kobler
Podnik služeb | Agrolohn GmbH
Passau | Německo

Komfort a jistota





Servisní součinnost

Řidič je prostřednictvím displeje ovládacího panelu průběžně informovaný o servisních intervalech, které je třeba dodržovat.

Když časový interval vyprší, při příštím restartu se nejprve zobrazí upozornění. Získáte tak nejlepší přehled o nadcházejících servisních pracích.



Koncept hydrauliky

Rozdělení okruhů hydrauliky a elektřiny usnadňuje mj. údržbu a čištění samosběracího vozu.

Přehledné uspořádání vedení usnadňuje hledání problémů a zkracují se prostoje.

Paralelní funkce

Nový hydraulický blok umožňuje současné přepínání několika funkcí.

Pohon sběrače, podlahového dopravníku a čelní stěny lze přepínat paralelně.

Komfort a jistota





Osvětlení

Osvětlení JUMBO bylo nyní zcela převedeno na technologii LED a zajišťuje tak dlouhou životnost.

To šetří peníze a snižuje náklady na údržbu a provoz.

Vysoká svítivost LED zajišťuje, že budete mít světlo tam, kde ho opravdu potřebujete.

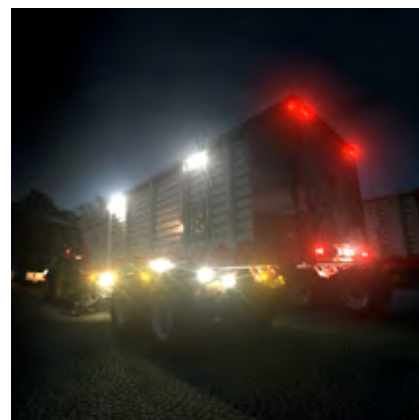

Balíček osvětlení 1 - standardní výbava

- Osvětlení ložného prostoru se 4 diodami LED.

Balíček osvětlení 2

- Osvětlení ložného prostoru se 4 diodami LED.
- 4 couvací světla.
- 2 blikající a brzdová světla v horní části zadní stěny.

Balíček osvětlení 3

- Osvětlení ložného prostoru se 4 diodami LED.
- 4 couvací světla.
- 2 blikající a brzdová světla v horní části zadní stěny.
- 2 horní stranové LED světlomety nástavby.
- 2 LED světlomety sběrače.
- 2 LED světlomety podvozku.
- 1 LED světlomet řezacího ústrojí.

Víceúčelový vůz s vkládacím válcem





Víceúčelový vůz s vkládacím válcem

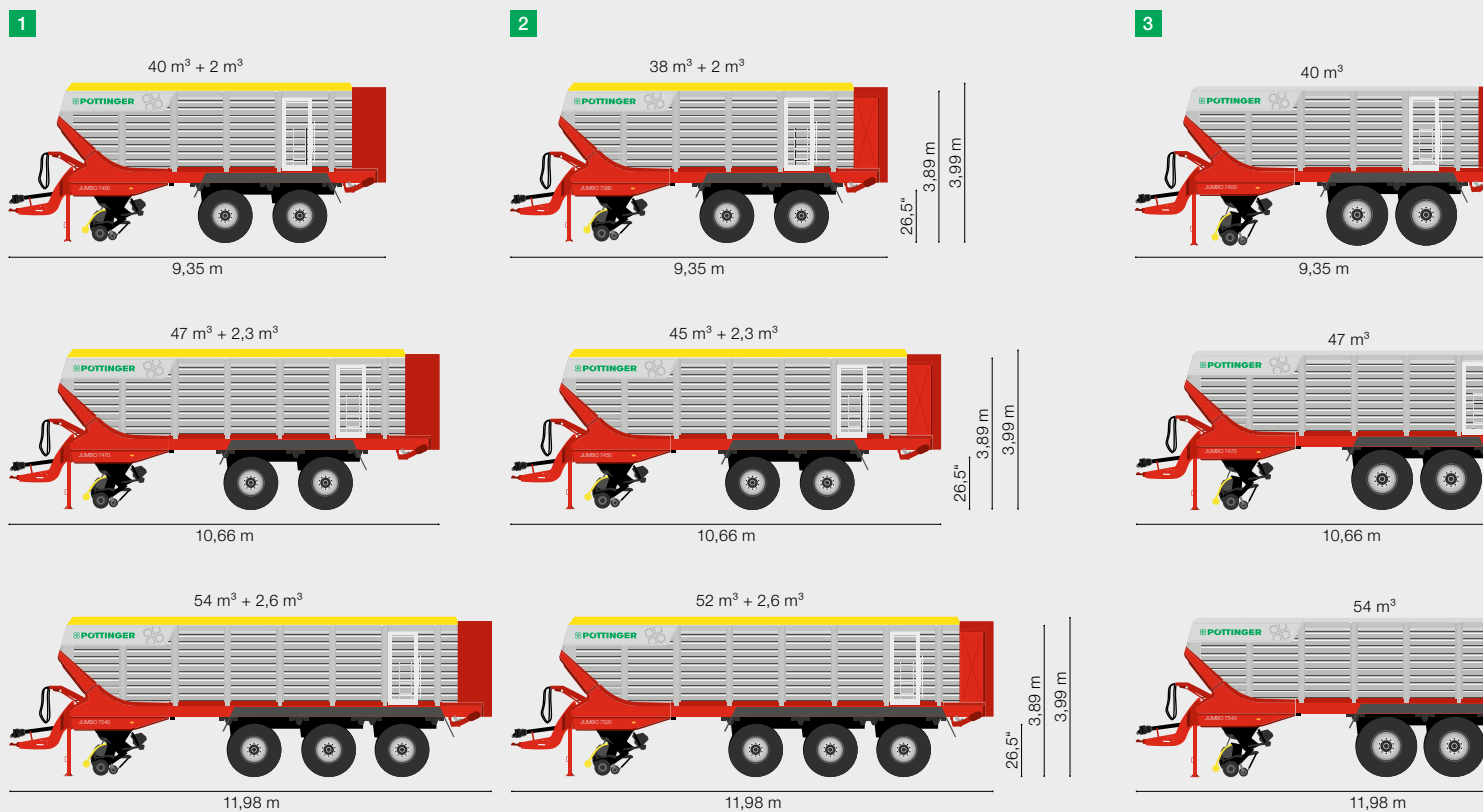

Víceúčelový vůz pro nejvyšší nároky

Komponenty JUMBO 7000 jsou navrženy pro maximální výkonnost při sklizni. S teoretickou délkou řezanky 34 mm zajišťuje obvyklou dobrou strukturu senáže.

Požadovaný příkon: 200 až 500 k.
Jištění točivého momentu: 3000 Nm.

Objem: od 38 do 56,6 m³.
Šířka sběracího ústrojí: 2,3 m.

- 1 JUMBO s pneumatikami 26,5" a volitelným rozšířením ložného prostoru pro 26,5" pneumatiky.
- 2 JUMBO DB s pneumatikami 26,5" a volitelným rozšířením ložného prostoru pro 26,5" pneumatiky.
- 3 JUMBO s pneumatikami 30,5".
- 4 JUMBO DB s pneumatikami 30,5".

Nástavba s pohyblivou přední stěnou vytváří zvětšený ložný objem při stejné celkové délce. Krátký zadní převis rámu umožňuje klidnou jízdu a zvýšené vertikální zatížení závěsu zajišťuje maximální trakci v nejtěžších podmínkách. Dávkovací válce modelů DB se používají modulárně místo klasické zadní stěny. Modely se zadními dávkovacími válci nebo bez nich se celkovou délkou neliší. Objem ložného prostoru je však snížen o 2 m³ díky válcům v zadní části.

U provedení s pneumatikami 26,5" lze volitelně zvýšit nástavbu až o 2,6 m³. U 26,5" je základní přepravní výška 3,89 m. U vozů s pneumatikami 30,5" je již se základní nástavbou dosaženo maximální přepravní výšky 4 m. Stabilní otevřená nástavba umožňuje využití vozu např. při dopravě kukuřice nebo dřevní štěpky. Volitelná výbava (horní zakrytování nástavby, demontovatelný sběrač) podtrhuje charakter ekonomického všestranného vozu.

JUMBO řady 7000

4

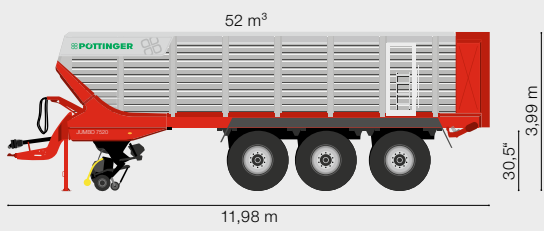
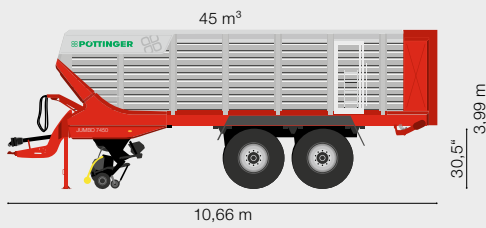
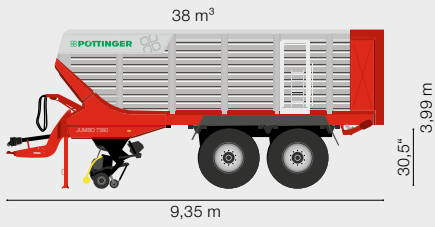

Víceúčelový vůz s vkládacím válcem





Víceúčelový vůz s vkládacím válcem

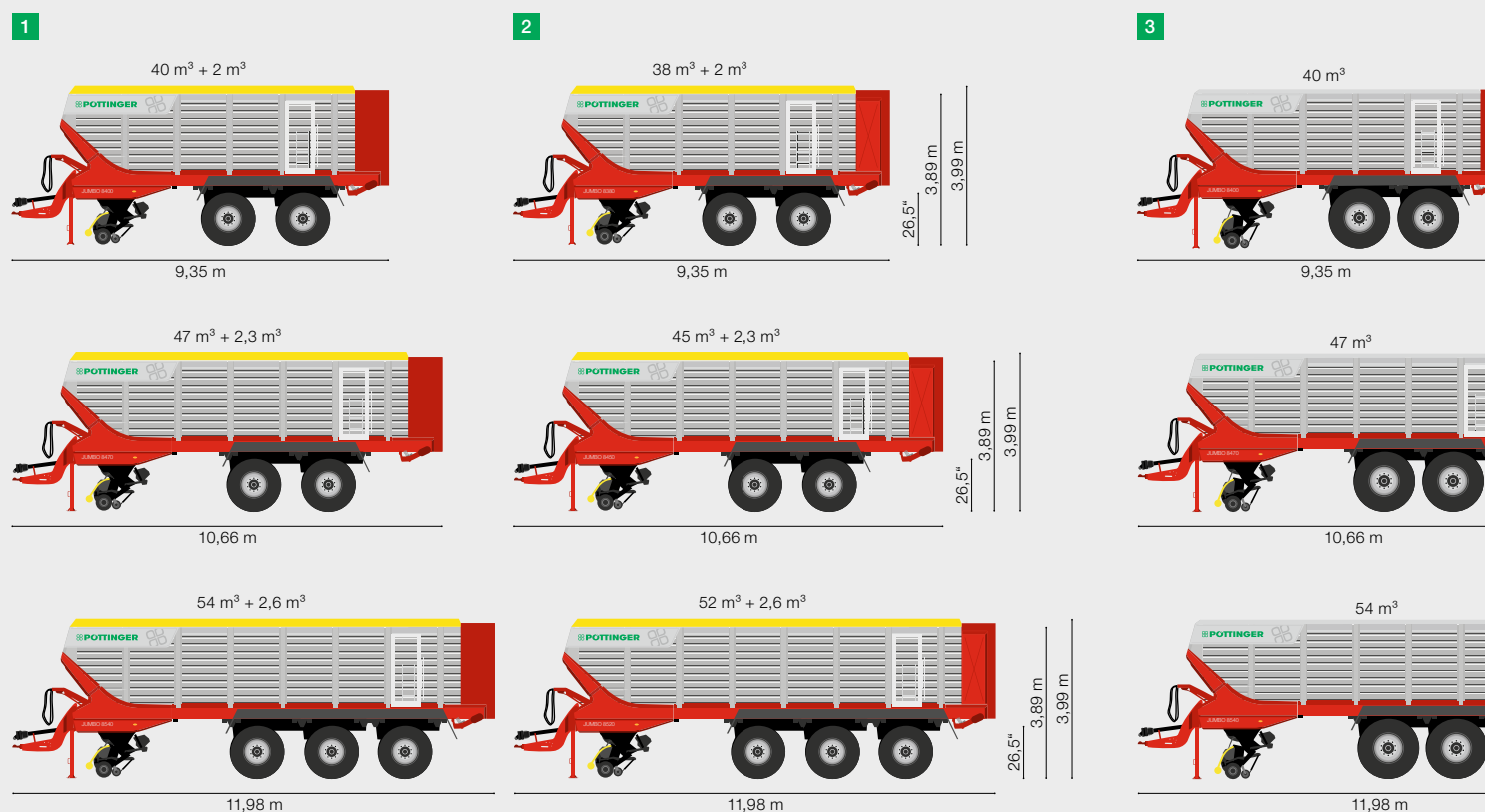

Víceúčelový vůz pro nejvyšší nároky

Komponenty JUMBO 8000 jsou navrženy pro maximální výkonnost při sklizni. S roztečí nožů 25 mm zajišťuje řezací ústrojí nejkratší řezanku na trhu a nastavuje nové standardy z hlediska kvality krmiva.

Požadovaný příkon: 230 až 500 k.
Jištění točivého momentu: 3000 Nm.

Objem: 38 až 56,6 m³.
Šířka sběracího ústrojí: 2,3 m.

- 1 JUMBO s pneumatikami 26,5" a volitelným rozšířením ložného prostoru pro 26,5" pneumatiky.
- 2 JUMBO DB s pneumatikami 26,5" a volitelným rozšířením ložného prostoru pro 26,5" pneumatiky.
- 3 JUMBO s pneumatikami 30,5".
- 4 JUMBO DB s pneumatikami 30,5".

Nástavba s pohyblivou přední stěnou vytváří zvětšený ložný objem při stejné celkové délce. Krátký zadní převis rámu umožňuje klidnou jízdu a zvýšené vertikální zatížení závěsu zajišťuje maximální trakci v nejtěžších podmínkách. Dávkovací válce modelů DB se používají modulárně místo klasické zadní stěny. Modely se zadními dávkovacími válci nebo bez nich se celkovou délkou neliší. Objem ložného prostoru je však snížen o 2 m³ díky válcům v zadní části.

U provedení s pneumatikami 26,5" lze volitelně zvýšit nástavbu až o 2,7 m³. U 26,5" je základní přepravní výška 3,89 m. U vozů s pneumatikami 30,5" je již se základní nástavbou dosaženo maximální přepravní výšky 4 m. Stabilní otevřená nástavba umožňuje využití vozu např. při dopravě kukuřice nebo dřevní štěpky. Volitelná výbava (horní zakrytování nástavby, demontovatelný sběrač) podtrhuje charakter ekonomického všestranného vozu.

4

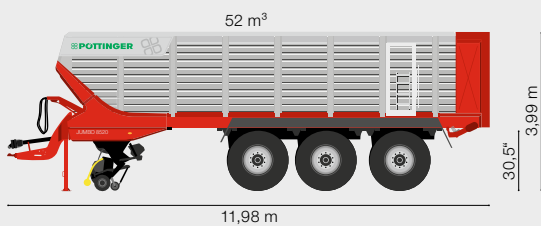
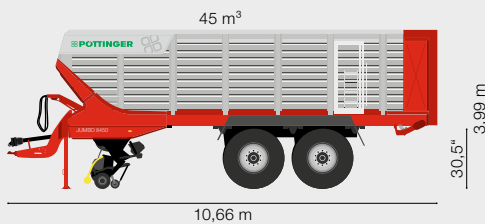
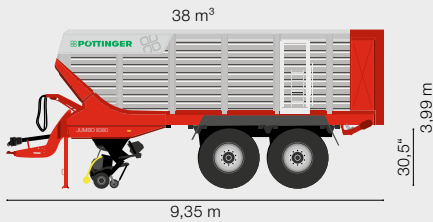

"Pro vytěsnění vzduchu potřebujeme pouze jeden traktor"

„Větší počet nožů vozu zajišťuje kratší travní řezanku. To usnadňuje následné senážování, protože tráva se snadněji zhušťuje.

Dříve jsme používali na žlabu dva traktory a nyní nám pro zhuštění stačí traktor jeden.

Přestože je JUMBO 8000 vybavené vícenožovým ústrojím, nový systém pohonu ukázal, že není potřeba více energie. Používáme stejný traktor, který nemá problém vůz táhnout.

Takže nám nový vůz přináší pouze výhody.“

Martin Fisker
Zemědělec
Mørke | Dánsko



Inteligentní ovládání, terminály ISOBUS



Společný jazyk

Kolektivní komunikace strojů a traktorů různých výrobců

Dorozumívání společným jazykem - to je jednoduše systém ISOBUS. Potřeba toho vyplynula ze skutečnosti, že každý výrobce zemědělské techniky původně vyvinul své vlastní elektronické řešení. Překážka pro každého zemědělce, jehož strojní park se skládá ze strojů různých výrobců. ISOBUS označuje standardizovanou komunikaci mezi traktorem a následným strojem (různých výrobců) pomocí standardizovaného hardwaru a softwaru: Skutečná úleva pro každodenní práci.

Více pohodlí s ISOBUS

ISOBUS eliminuje izolovaná řešení a vytváří standardizované, kompatibilní spojení mezi traktorem a strojem, které by mělo pracovat se všemi kombinacemi prostřednictvím "plug and play": Jednoduše zasuňte zástrčku do zásuvky ISOBUS a jste připraveni k nasazení. Jeden terminál ISOBUS nahrazuje množství různých panelů specifických pro stroje agregované s traktorem.
Zdroj: www.aef-online.org

Správné řešení pro každý požadavek

Moderní systém ISOBUS se skládá z různých součástí, včetně traktoru, panelu a pracovního stroje. Vždy záleží na tom, co může terminál a stroj včetně volitelné výbavy udělat. Zde vstupují do hry funkce ISOBUS. Funkcionality ISOBUS lze chápat jako nezávislé moduly pro ovládání. ISOBUS označuje standardizovanou komunikaci mezi traktorem a následným strojem (různých výrobců) pomocí dostupného hardwaru a softwaru: Skutečná úleva pro každodenní práci.

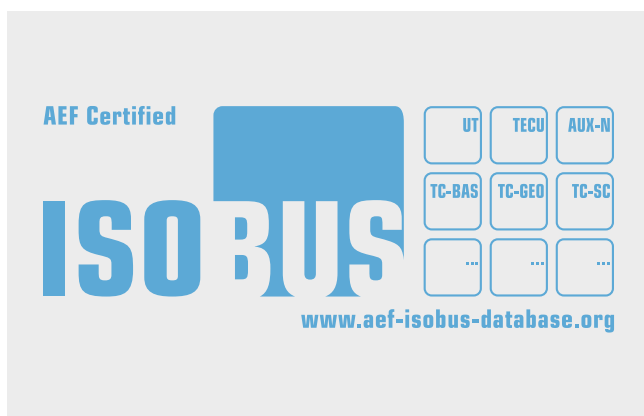

ISOBUS kompatibilní terminály

Terminály ISOBUS EXPERT 75 a CCI 1200 umožňují profesionální provoz všech strojů kompatibilních s ISOBUS od společnosti PÖTTINGER i dalších výrobců. Oba terminály jsou certifikovány AEF.



Elektronické komfortní ovládání POWER CONTROL

Na přání pro modely JUMBO.

Panel POWER CONTROL lze použít k ovládání všech strojů PÖTTINGER kompatibilních se systémem ISOBUS. Jednotlivé funkce se provádějí přímo stisknutím tlačítka bez předvolby a další řídicí jednotky.

Pomocí 5" barevného dotykového displeje lze ovládat další funkce a zadávat uživatelské údaje. Barevný displej informuje na první pohled o funkcích a provozních stavech stroje při práci ve dne i v noci.

Panel EXPERT 75 ISOBUS

Na přání pro modely JUMBO.

Kompaktní 5,6" EXPERT 75 ISOBUS terminál lze ovládat přímo přes dotykovou obrazovku, také pomocí tlačítek nebo rolovacího kolečka. Bezpečná obsluha jednou rukou je podporována bočními tlačítky. Senzor okolního světla a osvětlení funkčních tlačítek zajišťují pohodlnou obsluhu i v noci.

Panel CCI 1200 ISOBUS

Na přání pro modely JUMBO.

Nový 12" CCI 1200 ISOBUS terminál nabízí profesionálnímu farmáři rozsáhlý balíček funkcí. Panel je ovládán jako tablet přímo dotykovou obrazovkou. Nabídka je jednoduchá - můžete ji spravovat pomocí několika úkonů psaní. Terminál s připojením kamery. Vestavěný snímač okolního světla automaticky upravuje jas displeje.

Agrirouter pro bezdrátovou výměnu údajů nezávislou na výrobci

Bez systému Agrirouter

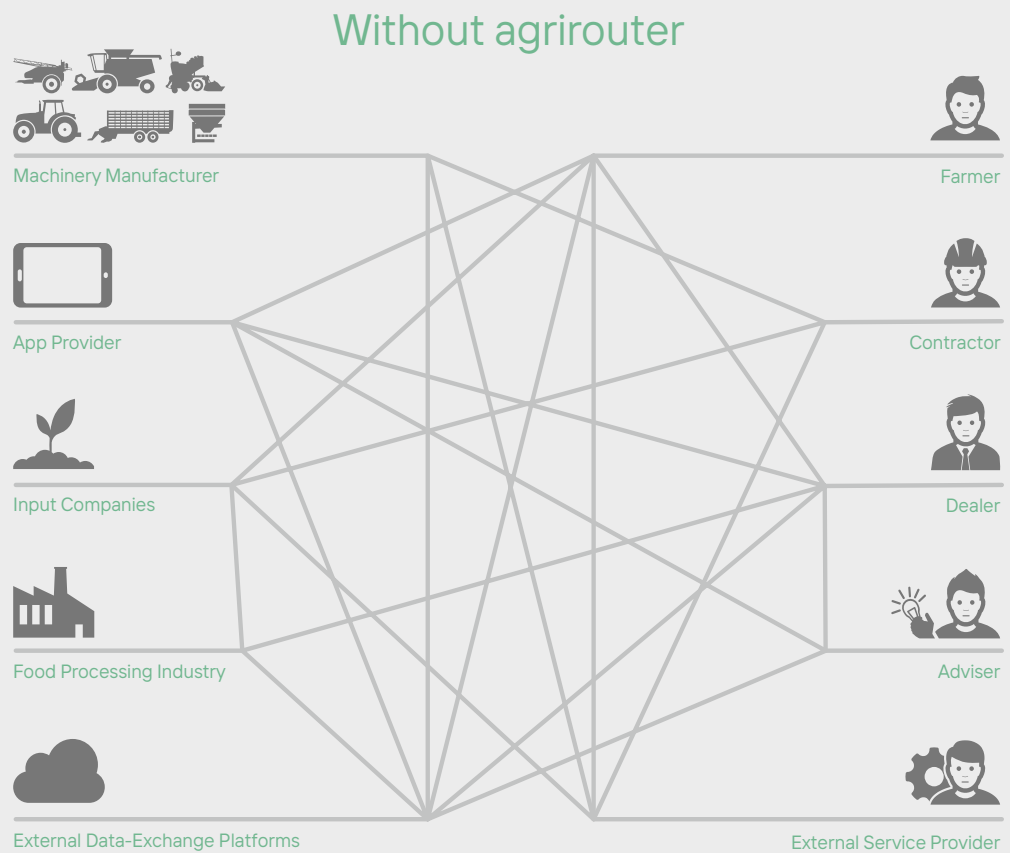

Se systémem Agrirouter

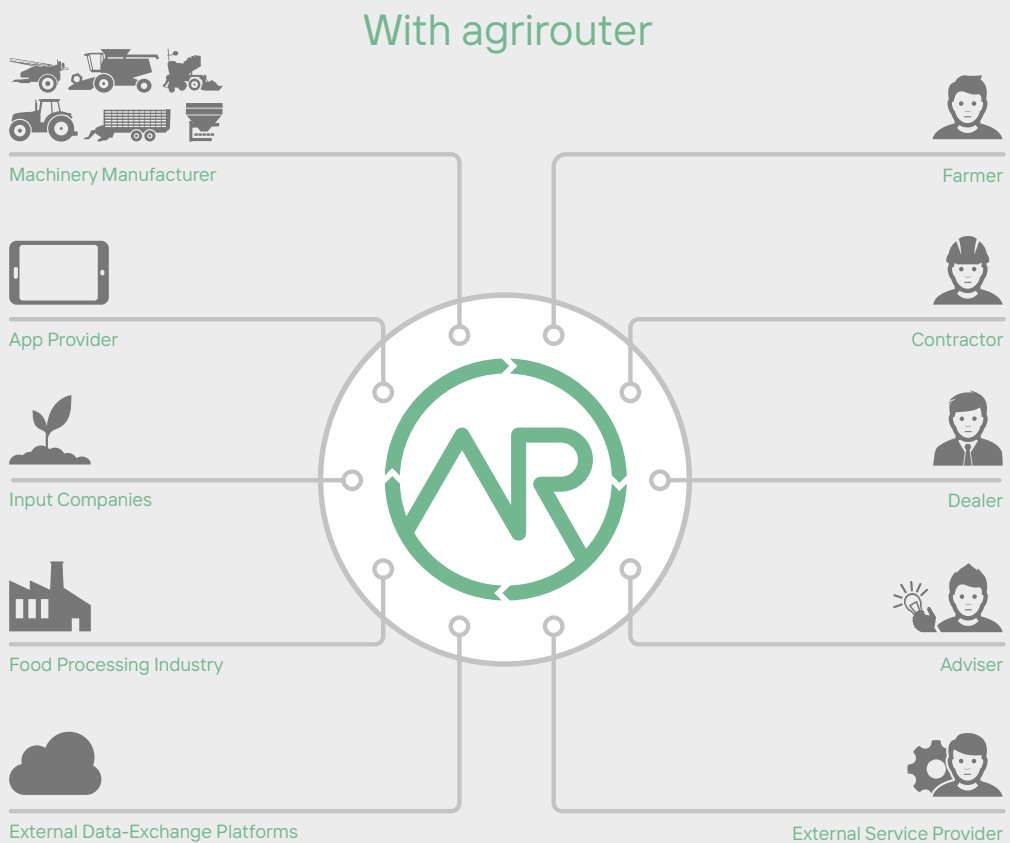

Díky standardu ISOBUS mohou stroje různých výrobců vzájemně komunikovat a vyměňovat si data mezi sebou nejjednodušším způsobem. Aby bylo možné tato data používat po práci, má smysl je importovat do systému řízení farmy a hodnotit je například pro účely dokumentace. Tak jednoduché - nyní je přenos dat mezi zemědělskými stroji nezávislý na výrobci, stroji a softwarovém produktu. Až donedávna nebyly dostupné odpovídající standardy. Z tohoto důvodu se různí výrobci zemědělské techniky (včetně firmy PÖTTINGER) spojili a společně vyvinuli nový zemědělský systém. Agrirouter umožňuje bezdrátovou výměnu dat mezi rozdílnými stroji různých výrobců a zemědělským softwarem. Současně snižuje počet komunikačních rozhraní v rámci zemědělské technologie na minimum.

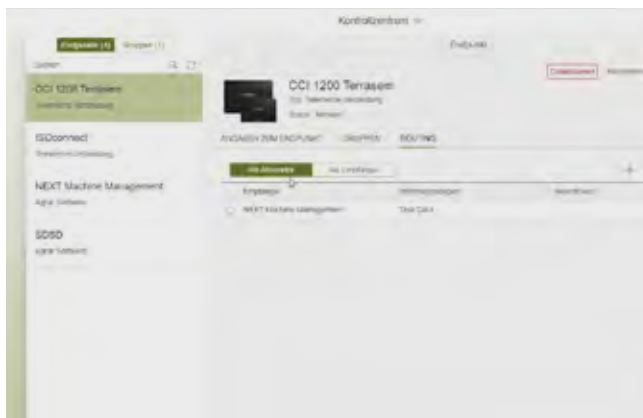

Datový nosič Agrirouter

Agrirouter je webová platforma pro výměnu dat. S bezplatným účtem mohou být data spravována přímo do terminálu v traktoru. Opačně můžete posílat data týkající se stroje přímo do Vašeho počítače v kanceláři.

Transparentnost

Pouze Vy určujete trasy, na kterých Agrirouter přenáší potřebná data.

Zabezpečení dat

Agrirouter neukládá žádná data - máte plnou kontrolu.

Jsme připraveni pro Agrirouter

Agrirouter můžete použít ve spojení s našimi secími stroji VITASEM, AEROSEM a TERRASEM s elektrickým dávkováním. V oblasti techniky pro sklizeň lze k systému připojit i ISOBUS kompatibilní se samosběracími vozy FARO, EUROPROFI, TORRO a JUMBO.

Tyto stroje jsou schopny dokumentovat a zpřístupňovat všechny hodnoty, které mají smysl vzhledem k provedené práci. Tato data mohou být uložena jako standardizovaný soubor ISO-XML a prostřednictvím terminálu CCI 1200 je lze bezdrátově poslat z traktoru do kanceláře. Naopak můžete bezdrátově odesílat objednávky ze systému řízení farmy na panel CCI 1200 v traktoru. Pro přenos dat již nepotřebujete USB flash disk. Smíšený strojový park také není problémem pro přenos dat přes Agrirouter, pokud je příslušný výrobce zemědělské techniky členem konsorcia.

Více informací na www.my-agrirouter.com

Příslušenství, výbava na přání

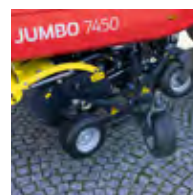
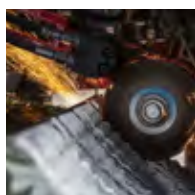

	Inteligentní přední stěna	Automatická bruska AUTOCUT	Otočné nože TWIN BLADE s oboustranným ostřím	Přídavný opěrný váleček sběrače	Sklopitelná kola sběrače
JUMBO 7380 DB	<input type="checkbox"/>	<input type="checkbox"/>	<input type="checkbox"/>	<input type="checkbox"/>	<input type="checkbox"/>
JUMBO 7400	<input type="checkbox"/>	<input type="checkbox"/>	<input type="checkbox"/>	<input type="checkbox"/>	<input type="checkbox"/>
JUMBO 7450 DB	<input type="checkbox"/>	<input type="checkbox"/>	<input type="checkbox"/>	<input type="checkbox"/>	<input type="checkbox"/>
JUMBO 7470	<input type="checkbox"/>	<input type="checkbox"/>	<input type="checkbox"/>	<input type="checkbox"/>	<input type="checkbox"/>
JUMBO 7520 DB	<input type="checkbox"/>	<input type="checkbox"/>	<input type="checkbox"/>	<input type="checkbox"/>	<input type="checkbox"/>
JUMBO 7540	<input type="checkbox"/>	<input type="checkbox"/>	<input type="checkbox"/>	<input type="checkbox"/>	<input type="checkbox"/>
JUMBO 8380 DB	<input type="checkbox"/>	<input type="checkbox"/>	-	<input type="checkbox"/>	<input type="checkbox"/>
JUMBO 8400	<input type="checkbox"/>	<input type="checkbox"/>	-	<input type="checkbox"/>	<input type="checkbox"/>
JUMBO 8450 DB	<input type="checkbox"/>	<input type="checkbox"/>	-	<input type="checkbox"/>	<input type="checkbox"/>
JUMBO 8470	<input type="checkbox"/>	<input type="checkbox"/>	-	<input type="checkbox"/>	<input type="checkbox"/>
JUMBO 8520 DB	<input type="checkbox"/>	<input type="checkbox"/>	-	<input type="checkbox"/>	<input type="checkbox"/>
JUMBO 8540	<input type="checkbox"/>	<input type="checkbox"/>	-	<input type="checkbox"/>	<input type="checkbox"/>

Další výbava na přání:

- Otočné nože TWIN BLADE s oboustranným ostřím
- Snímač stavu naplnění
- Kryt dopravního kanálu pro ložný prostor
- Pneumatiky -
800/45R26,5"
710/50R30,5"
800/45R30,5"
- Hydraulické nucené řízení náprav
- Elektronické nucené řízení náprav
- Inteligentní vlečná náprava
- TRIDEM s hydraulicky zvednutelnou první nápravou s funkcí automatického spouštění
- Ovládací terminály: POWER CONTROL, EXPERT 75, CCI 1200

- Pracovní LED osvětlení paketu 2 a 3
- Vážicí zařízení
- Maják
- Brzdový systém EBS
- Video systémy
- Výstražné tabulky

Obvykle pořízené se strojem

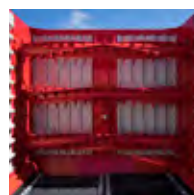
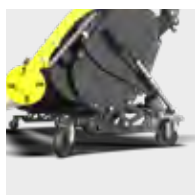

**Vozík pro odstavení
sběrače s pevnými
koly**

**Větší ložný prostor
pro pneumatiky 26,5"**

Krycí plachta

**Třínápravový
podvozek TRIDEM**

Pneumatiky 30,5"

**Třetí rozduřovací
a dávkovací válec**

<input type="checkbox"/>	<input type="checkbox"/>	<input type="checkbox"/>	-	<input type="checkbox"/>	<input type="checkbox"/>
<input type="checkbox"/>	<input type="checkbox"/>	<input type="checkbox"/>	-	<input type="checkbox"/>	-
<input type="checkbox"/>	<input type="checkbox"/>	<input type="checkbox"/>	<input type="checkbox"/> *)	<input type="checkbox"/>	<input type="checkbox"/>
<input type="checkbox"/>	<input type="checkbox"/>	<input type="checkbox"/>	<input type="checkbox"/> *)	<input type="checkbox"/>	-
<input type="checkbox"/>	<input type="checkbox"/>	<input type="checkbox"/>	■	<input type="checkbox"/>	<input type="checkbox"/>
<input type="checkbox"/>	<input type="checkbox"/>	<input type="checkbox"/>	■	<input type="checkbox"/>	-
<input type="checkbox"/>	<input type="checkbox"/>	<input type="checkbox"/>	-	<input type="checkbox"/>	<input type="checkbox"/>
<input type="checkbox"/>	<input type="checkbox"/>	<input type="checkbox"/>	-	<input type="checkbox"/>	-
<input type="checkbox"/>	<input type="checkbox"/>	<input type="checkbox"/>	<input type="checkbox"/> *)	<input type="checkbox"/>	<input type="checkbox"/>
<input type="checkbox"/>	<input type="checkbox"/>	<input type="checkbox"/>	<input type="checkbox"/> *)	<input type="checkbox"/>	-
<input type="checkbox"/>	<input type="checkbox"/>	<input type="checkbox"/>	■	<input type="checkbox"/>	<input type="checkbox"/>
<input type="checkbox"/>	<input type="checkbox"/>	<input type="checkbox"/>	■	<input type="checkbox"/>	-

Nakonfigurujte si svůj stroj.

Technické údaje

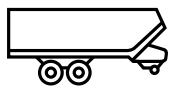

JUMBO	Objem DIN se zvětšeným ložným prostorem pro 26,5"	Šířka sběracího ústrojí	Počet nožů	Rozteč nožů
JUMBO 7400	40 m ³ 42 m ³	2,3 m	48 ks	34 mm
JUMBO 7470	47 m ³ 49,3 m ³	2,3 m	48 ks	34 mm
JUMBO 7540	54 m ³ 56,6 m ³	2,3 m	48 ks	34 mm
JUMBO 8400	40 m ³ 42 m ³	2,3 m	65 ks	25 mm
JUMBO 8470	47 m ³ 49,3 m ³	2,3 m	65 ks	25 mm
JUMBO 8540	54 m ³ 56,6 m ³	2,3 m	65 ks	25 mm

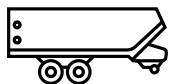

JUMBO DB

JUMBO 7380 DB	38 m ³ 40 m ³	2,3 m	48 ks	34 mm
JUMBO 7450 DB	45 m ³ 47,3 m ³	2,3 m	48 ks	34 mm
JUMBO 7520 DB	52 m ³ 54,6 m ³	2,3 m	48 ks	34 mm
JUMBO 8380 DB	38 m ³ 40 m ³	2,3 m	65 ks	25 mm
JUMBO 8450 DB	45 m ³ 47,3 m ³	2,3 m	65 ks	25 mm
JUMBO 8520 DB	52 m ³ 54,6 m ³	2,3 m	65 ks	25 mm

Celková délka šířka	Celková výška Pneumatiky 26,5" 30,5"	Základní hmotnost	Celková přípustná hmotnost	Celková maximální hmotnost
9,35 2,99 m	3,89 3,99 m	11 100 kg	22 t	24 t
10,66 2,99 m	3,89 3,99 m	12 000 kg	24 t	31 t
11,98 2,99 m	3,89 3,99 m	14 200 kg	34 t	34 t
9,35 2,99 m	3,89 3,99 m	11 300 kg	22 t	24 t
10,66 2,99 m	3,89 3,99 m	12 200 kg	24 t	31 t
11,98 2,99 m	3,89 3,99 m	14 400 kg	34 t	34 t

9,35 2,99 m	3,89 3,99 m	11 450 kg	22 t	24 t
10,66 2,99 m	3,89 3,99 m	12 350 kg	24 t	31 t
11,98 2,99 m	3,89 3,99 m	14 550 kg	34 t	34 t
9,35 2,99 m	3,89 3,99 m	11 650 kg	22 t	24 t
10,66 2,99 m	3,89 3,99 m	12 550 kg	24 t	31 t
11,98 2,99 m	3,89 3,99 m	14 750 kg	34 t	34 t



MyPÖTTINGER – Snadno. Kdykoliv. Kdekoliv.

Využijte řadu výhod

MyPÖTTINGER je náš zákaznický portál, který vám nabízí cenné informace o vašich strojích PÖTTINGER.

Získejte individuální informace a užitečné tipy ke svým strojům PÖTTINGER v části „Můj strojový park“. Nebo se více informujte o produktové řadě PÖTTINGER.

Můj strojový park

Přidejte své stroje PÖTTINGER do parku strojů a pojmenujte je individuálně. Obdržíte cenné informace, jako například: užitečné tipy k vašemu stroji, návod k používání, katalog náhradních dílů, informace o údržbě a další technické podrobnosti a dokumenty.

Informace o sortimentu

MyPÖTTINGER je nástroj, který poskytuje specifické informace o všech strojích vyrobených od roku 1997.

Pomocí smartphonu nebo tabletu naskenujte QR kód uvedený na typovém štítku nebo jej z pohodlí domova vyvolejte pomocí čísla Vašeho stroje na www.mypoettinger.com. Váš stroj je online. Okamžitě dostanete spoustu informací o Vašem stroji.

Dostupné informace: Návod k používání, výbava a provedení stroje, prospekty, obrázky a videa.

ORIGINÁLNÍ NÁHRADNÍ DÍLY

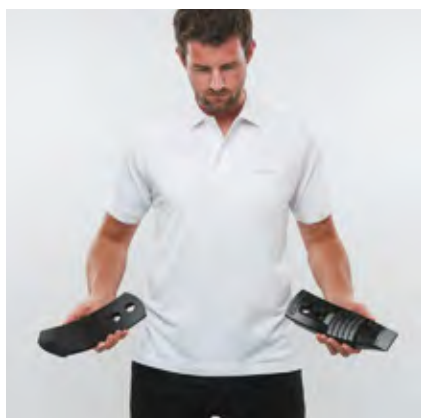

CLASSIC

DURASTAR

DURASTAR PLUS

Vsadte na originál

Originální díly PÖTTINGER přesvědčí maximální funkčností, provozní bezpečností a dlouhou životností. K uskutečňování tohoto požadavku jsme se ve společnosti PÖTTINGER zavázali.

Originální díly PÖTTINGER se proto vyrábí z vysoce kvalitních materiálů. Provozní spolehlivost konstrukčních a opotřebitelných dílů i strojů garantují pouze originální díly. Různé podmínky nasazení vyžadují ovšem také individuální přizpůsobení.

Nasloucháme našim zákazníkům a díky třem řadám opotřebitelných dílů, CLASSIC, DURASTAR a DURASTAR PLUS, můžeme vždy nabídnout balíček odpovídající požadavkům. S originálními díly se nevyplatí kopírovat Know-how!

Vaše výhody

- Rychlá a dlouhodobá dostupnost dílů.
- Zajištění maximální životnosti použitím inovativních postupů výroby a vysoce kvalitních materiálů.
- Přesné zpracování dílů pro jejich snadnou montáž na stroji.
- Nejlepší pracovní výsledky díky dokonalému souladu s celkovým systémem stroje.
- Nižší náklady a nároky na čas prodloužením intervalů výměny opotřebitelných náhradních dílů.
- Komplexní testování kvality.
- Neustálé inovace díky výzkumu a vývoji.
- Mezinárodní distribuční síť náhradních dílů.
- Atraktivní tržní ceny všech náhradních dílů.

Řady opotřebitelných náhradních dílů

CLASSIC označuje řadu klasických opotřebitelných náhradních dílů. Stanovujeme standardy kvality, spolehlivosti a nejlepšího poměru ceny a výkonu originálních náhradních dílů.

DURASTAR – odolné, vysoce kvalitní a spolehlivé náhradní díly s prodlouženou životností.

Požadujete díly pro náročné uživatele? Pak jsou díly řady DURASTAR PLUS tou správnou volbou.



Úspěšněji s firmou PÖTTINGER

- Jako rodinný podnik od roku 1871 jsme Vaším spolehlivým partnerem.
- Specialista na půdu a píci.
- Budoucí inovace zaměřené na vynikající výsledky práce.
- V Rakousku zakořeněný - doma v celém světě.

Dva kroky napřed

- Nekompromisní výkonnostní vůz.
- Efektivní vůz s maximální průchodností.
- Nejlepší kvalita krmiva a vynikající provozní spolehlivost.
- Maximální hospodárnost, obslužnost a komfort při údržbě.

Pro více informací:

PÖTTINGER Landtechnik GmbH

Industriegelände 1
4710 Grieskirchen
Österreich
Telefon +43 7248 600-0
info@poettinger.at
www.poettinger.at

A. PÖTTINGER Slovakia s. r. o.

Ing. Juraj Kandra
Partizánska Ľupča 435
032 15 Partizánska Ľupča
Tel.: 00421 – 918 520 426
info@poettinger.sk
www.poettinger.sk

A. PÖTTINGER spol. s r.o.

Ing. Zdeněk Bílý
Zámečnická 5
602 00 Brno
Tel.: 00420 – 542 216 790
info@poettinger.cz
www.poettinger.cz

Váš autorizovaný prodejce: